

# DESCOPERIRI ARHEOLOGICE DIN SECOLUL AL VI-LEA ÎN COMUNA CIORTEȘTI, JUD. IAȘI

DE

CONSTANTIN ICONOMU

În anul 1978, cu prilejul săpării unui dren necesar protecției barajului de pământ de pe râul Crasna, realizat în comuna Ciortestți, jud. Iași, au fost descoperite ocazional mai multe vase de lut, dintre care o mare parte au fost sparte cu prilejul lucrărilor amintite<sup>1</sup>.

Locul exact al acestei descoperiri se află la punctul numit de către localnici „Schitu Vechi” sau „Gațu” ce se găsește la circa 3 km sud-est de satul Rotăria și 2,5 km vest de centrul de comună Ciortestți (fig. 1). Drenul amintit a fost săpat la sud-vest de barajul de pământ și pe pantele estice ale dealului Popovicioaia ce coboară spre râul Crasna. Materialul arheologic descoperit întâmplător a fost recuperat de către inginerul agronom C. Bălan din comuna Dolhești, jud. Iași, de la care am obținut și datele referitoare la circumstanțele descoperirii.

Astfel, în șanțul de drenaj, muncitorii au găsit la aproximativ 1 m adâncime, în nivelul freatic, șapte vase de lut înșirate unul după altul. Deoarece toate erau îmbibate de apă și foarte friabile nu s-a scos întreg decât un singur vas, celelalte fiind sparte de către muncitori. În urma acestei săpături întâmplătoare s-a intrat în posesia vasului întreg și a unor fragmente din celelalte vase. Prin restaurare a fost completată o oală-borecan și o tipsie, astfel încât dispunem de trei vase întregi ale acestei descoperiri. Pentru a lămuri mai bine condițiile aflării acestor vase în locul amintit, s-a efectuat o cercetare arheologică de suprafață, pe pantele și podișul dealului Popovicioaia, cu care prilej s-au descoperit fragmente ceramice dacice, bastarnice, amfore grecești aparținând celei de a doua epoci a fierului, materiale care însă nu pot fi puse în relație cu obiceiurile apărute în șanțul de drenaj. De asemenea, în anul 1978 am efectuat un sondaj în locul unde fuseseră descoperite cele șapte vase, dar săpătura nu a dat nici un fel de rezultate, descoperindu-se doar câteva fragmente ceramice ale vaselor amintite și un frecător de silix.

Așadar, în această lucrare, va trebui să ne mulțumim pentru interpretarea materialului recuperat cu săracele informații referitoare la circumstanțele descoperirii. Iată și descrierea celor șapte piese aflate în șanțul de drenaj de la Ciortestți:

1. Oală-borecan, de formă bitronconică, cu gura largă și buza ușor arcuită în afară, având diametrul maxim situat asimetric pe mijlocul și în jumătatea superioară a corpului. La această piesă diametrul maxim este mai mare ca înălțimea vasului, iar fundul, îngroșat, prezintă diametrul mai mic decât gura. Vasul este făcut cu mâna prin tehnica suprapunerii unor suluri de lut ale căror urme se văd în interior sub forma unor adâncituri orizontale și chiar la exterior ca incizii orizontale superficiale, de formă neregulată. Pereții vasului, cărămizii la exterior și cărămizii spre cenușiu în interior, sînt groși, cu dimensiunile variînd între 1 și 1,5 cm. În pasta groasă au fost amestecate pietricele și cioburi măcinate, unele dintre ele de mari dimensiuni. Datorită pereților groși și degresantului din pastă, această piesă este foarte grea. Presiunea pământului, calitatea proastă a pastei și a arderii, condițiile rele de conservare au produs fisuri și deformări plastice în pereții vasului. De asemenea, la o examinare atentă se observă pe fundul vasului adâncituri dispuse neregulat, probabil amprente de cereale. Dimensiuni: în. 19,5 cm; diam. max. 23,5 cm; diam. max. la bază 13,5 cm; diam. max. la gură 19,2 cm (fig. 2/3; 3/1).

2. Oală-borecan, de formă bitronconică, fragmentară, cu buza tăiată drept, avînd gura largă și diametrul maxim situat pe mijlocul corpului. Și la această piesă diametrul este mai mare ca înălțimea vasului, iar fundul îngroșat prezintă diametrul mai mic decât gura. Vasul, lucrat cu mâna, prezintă pereți de culoare cărămiziu închis cu nuanțe cenușii spre negru, avînd în compo-

<sup>1</sup> La întocmirea acestei lucrări am beneficiat de informațiile bibliografice și sugestiile lui Dan Gh. Teodor, căruia

li mulțumim și cu acest prilej.

ziția pastei poroase pietricele și cioburi măcinate. Pereții sînt groși, cu dimensiuni ce variază între 1 și 1,5 cm iar la bază de 1,7 cm. Și la acest vas, pe porțiunea păstrată din fund, se observă adîncituri alungite dispuse neregulat, probabil amprente de cereale. Dimensiuni:  $\hat{h}$ . 20 cm; diam. max. 25 cm; diam. max. la bază 14 cm; diam. max. la gură 21 cm (fig. 2/4; 3/3 a - b).

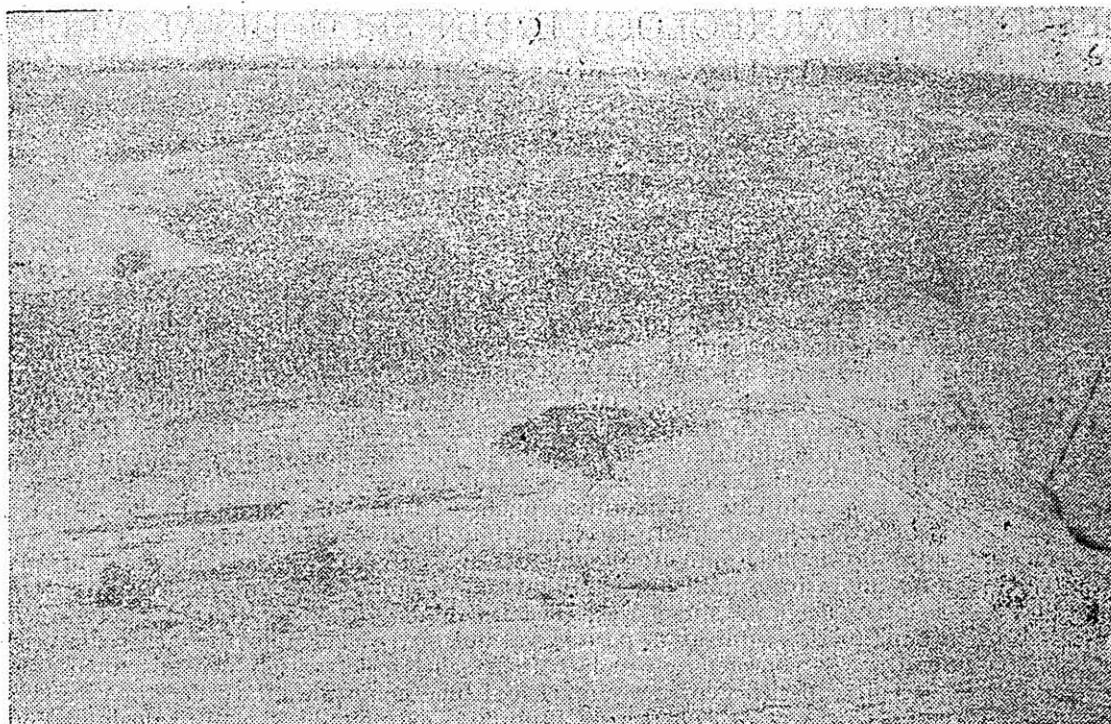

Fig. 1. Locul descoperirii intîmplătoare a vaselor de tip Penkovka și a sondajului arheologic din anul 1978.

3. Oală bitronconică, lucrată cu mîna, fragmentară, dar întregită, cu buza rotunjită. Diametrul maxim este situat pe mijlocul corpului, iar gură este mai largă decît baza. Pasta poroasă este de culoare brună, cu pete cenușii la exterior și cenușie în interior, avînd în amestec pietricele și cioburi pisate. Dimensiuni:  $\hat{h}$ . 17,2 cm; diam. max. 17,3 cm; diam. la bază este de 9,5 cm și la gură de 12,5 cm (fig. 2/5; 3/5).

4. Fragment de oală bitronconică, cu buza rotunjită, lucrată cu mîna, de dimensiuni mijlocii. Pasta poroasă, cu cioburi pisate mari și fragmente de pietricele, este cărămizie la exterior, avînd pete negre-cenușii, iar în interior este neagră-cenușie. Arderea și pasta de proastă calitate, cu intruziuni, au determinat ca în interior suprafața vasului să primească aspect de mozaic. Pereții sînt mai subțiri în jumătatea superioară (1,1 - 1,3 cm) și mai groși în cea inferioară (1,4 cm). Dimensiuni:  $\hat{h}$ . probabilă 12,5 cm; diam. max. 21 cm; diam. la gură 20 cm (fig. 2/2; 3/7).

5. Două fragmente de la o oală bitronconică, cu buza arcuită, lucrată cu mîna, de dimensiuni mijlocii. Pasta poroasă, cu cioburi pisate în compoziție, este mai fină ca la vasul precedent și de culoare cărămizie spre cenușiu atît la exterior cît și în interior, iar miezul este de culoare neagră. Ca element deosebit se observă o încercare de ornamentare, pe mîchia buzei aparînd linii-ute oblice, adîncite superficial și realizate neglijent. Dimensiuni:  $\hat{h}$ . probabilă 10 cm; diam. max. 18 cm și diam. la gură 20 cm (fig. 2/1; 3/2 a - b).

6. Fragment ceramic reprezentînd o porțiune din jumătatea superioară, cu buza rotunjită, a unei oale bitronconice. Ca dimensiuni, se aseamănă cu vasul precedent; cu deosebire că această piesă este ceva mai înaltă. Pasta poroasă, conținînd cărămidă pisată, este de culoare cărămiziu-cenușie la exterior și neagră-cenușie în interior (fig. 2/7; 3/4).

7. Tigaie de lut, de formă aproximativ circulară, cu marginile scunde, ușor evazate, lucrată cu mîna. Piesă fragmentară și întregită prin restaurare, prezintă pasta poroasă, de culoare brun-cenușie, cu cioburi pisate în compoziție. Dimensiuni: diam. la gură 28 cm și la bază 25 cm;  $\hat{h}$ . 3 cm și grosimea 1,5 cm (fig. 2/6; 3/6).

Analiza particularităților acestor vase arată că acestea au fost confecționate din argilă, avînd în compoziție cioburi pisate de dimensiuni diferite, utilizate ca degresant. Petele și nuanțele cenușii

sau roșcate, care dau neuniformitate cromatică pereților vaselor, pot proveni dintr-o coacere inegală sau dintr-un proces de ardere secundară. În afară de aceasta, neuniformitatea și temperatura scăzută a coacerii au determinat ca, în spărtură, miezul să primească culoarea neagră, iar suprafețele să devină cărămizii spre cenușiu. Vasele modelate cu mâna prezintă forme asimetrice, iar în interior se observă adâncituri și proeminențe circulare, orizontale, destul de accentuate, ceea

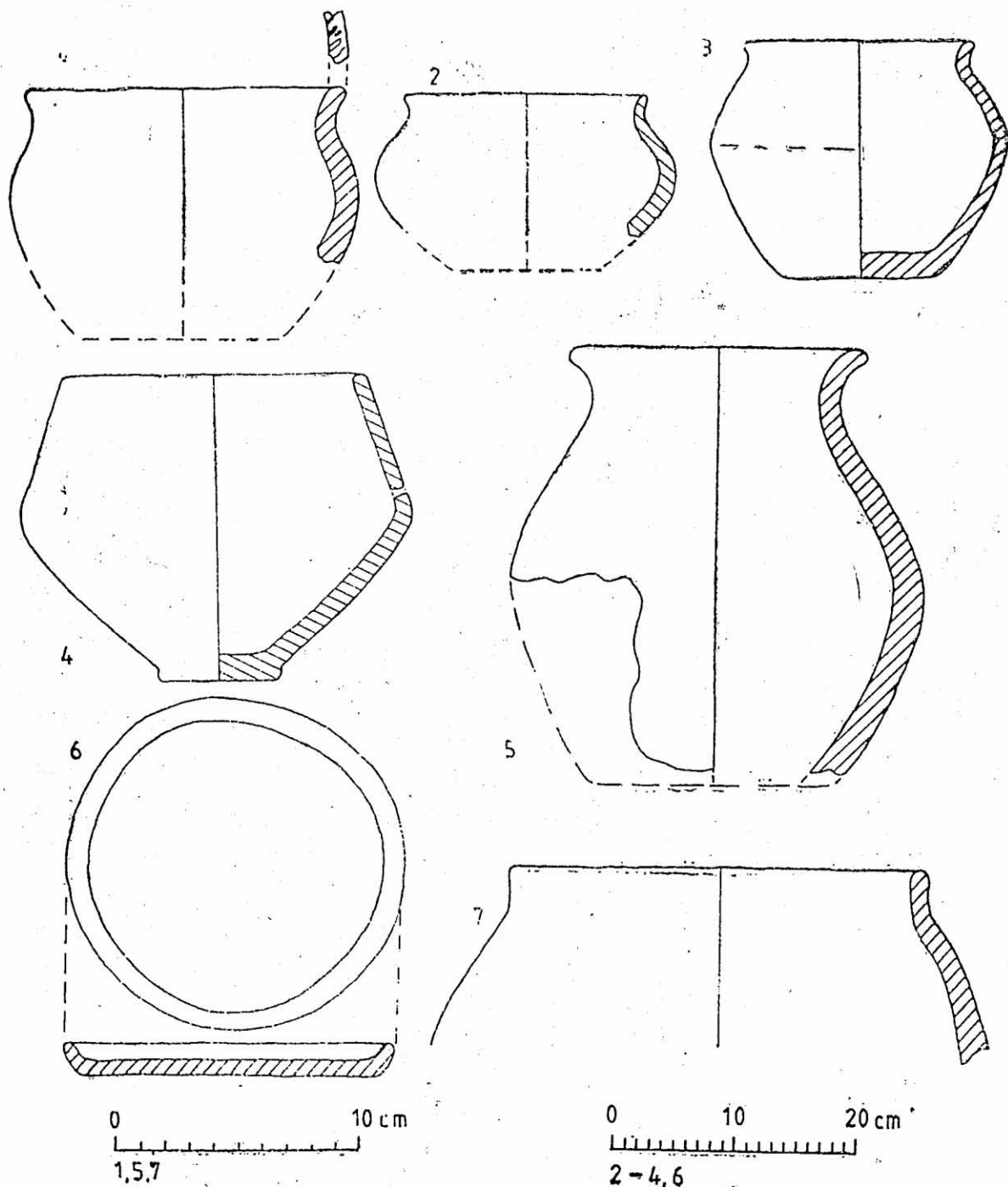

Fig. 2. 1-3, 5, 7. Oale bitronconice, cu buză răsfrintă, întregi și fragmentare. 4. Oală bitronconică, cu buză lăiată drept, fragmentară. 6. Tipsie cu margini scunde, evazate, fragmentară, întregită.

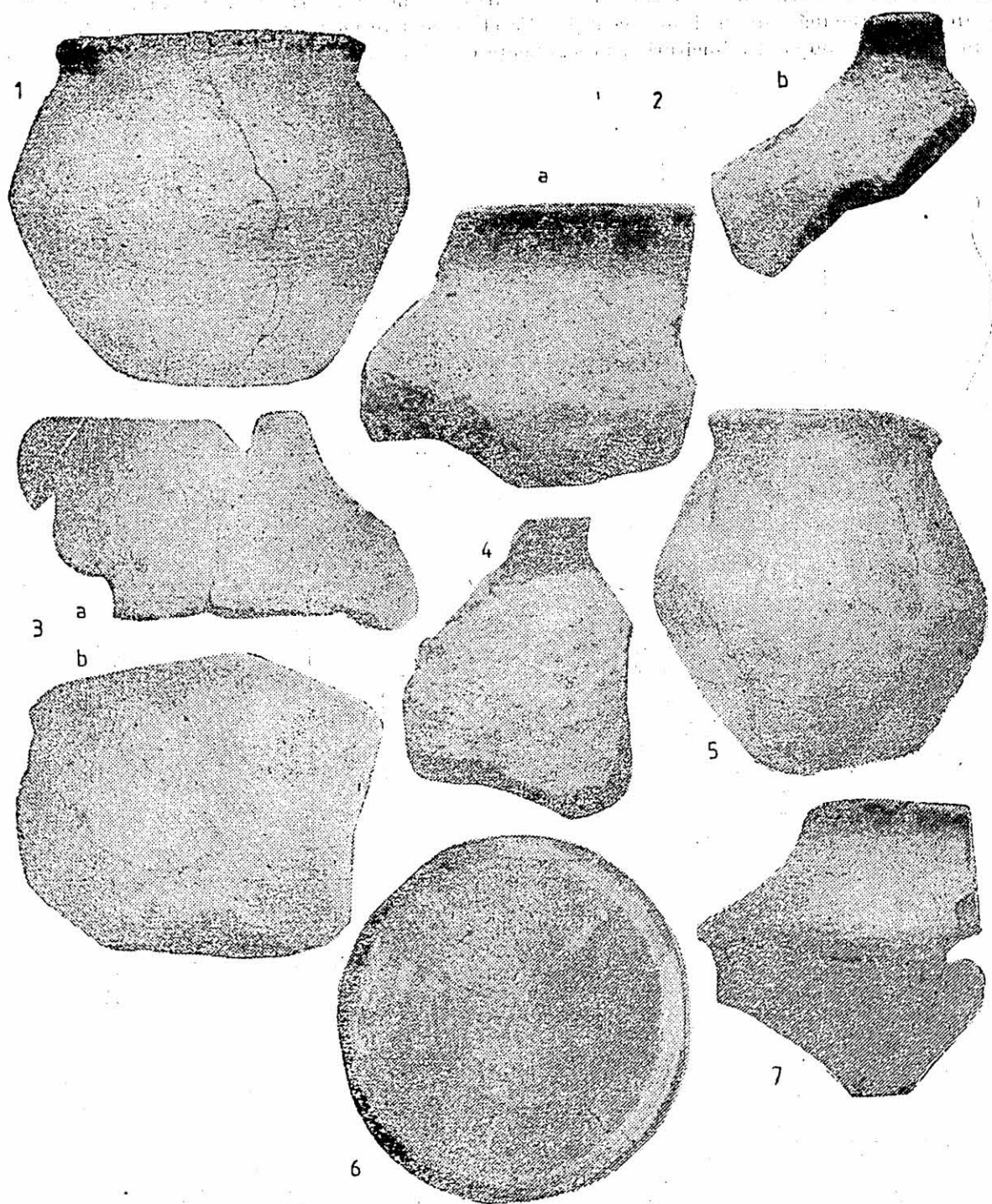

Fig. 3. 1,2 a-b, 4-5,7. Oale bitronconice, cu buza răsfrintă, întregi și fragmentare. 3 a-b. Oală bitronconică, cu buza tălată drept, fragmentară. 6. Tipsie cu marginile scunde, evazată, fragmentară, întregită.

ce denotă că vasele au fost asamblate prin suprapunerea și lipirea unor suluri de lut. Trebuie subliniat că vasele de dimensiuni mai mici au fost mai bine modelate și arse decât oalele mari care, în genere, sînt grosiere. Dintre cele șapte vase descoperite se pot deosebi doar două tipuri de bază: oala bitronconică reprezentată de șase piese de diferite dimensiuni și tigiua de formă aproximativ circulară. În acest complex arheologic cel mai bine reprezentat este tipul de oală-borean de formă bitronconică mai mult sau mai puțin accentuată, cu diametrul maxim situat în partea mijlocie a vasului. După mărime, acest tip se poate împărți în două categorii: oală mare cu pereții groși, reprezentată de două piese (fig. 2/4, 3/3 a — b; 2/3, 3/1) și oală de dimensiuni mijlocii, din care se întîlnesc patru exemplare (fig. 2/5, 3/5; 2/2, 3/7; 2/1, 3/2 a — b; 2/7, 3/4).

După formă, vasele bitronconice se împart în: oală cu buza arcuită la exterior (cinci exemplare) și oală cu buza dreaptă (o singură piesă, fig. 2/4; 3/3 a — b). Deși în complexul arheologic nu s-au descoperit și alte obiecte care să asigure datarea satisfăcătoare a celor șase vase bitronconice, cele existente permit atribuirea lor culturii Penkovka, prin formă, tehnica de lucru cu mîna și prin modul de preparare și ardere a pastei. Această cultură s-a format pe fondul culturii Kiev, la mijlocul mileniului I al erei noastre, pe aria limitată la vest de rîul Bug și la răsărit de Donețul nordic; un mare număr de concentrări de descoperiri înregistrîndu-se în bazinul Niprului mijlociu. În secolele VI — VII e.n. se constată pătrunderea și răspîndirea elementelor culturale de tip Penkovka pe o arie mai largă care s-a întins spre sud-vest cuprinzînd spațiul dintre Bug și Nistru și; ulterior, ajungînd la Dunărea de Jos<sup>2</sup>. Caracteristic pentru cultura Penkovka este în primul rînd ceramica; în totalitate lucrată cu mîna și aproape lipsită de decor. Cele mai tipice forme de vase sînt oalele bitronconice sau cu pereții rotunjiți, străchinile și tigiua. Tehnica de preparare a lutului și de coacere este primitivă. La unele oale mai mari se folosesc suluri de lut; ale căror urme se observă pe suprafața interioară a vaselor. Ca degresant se întrebunțează în mod curent ceramica spartă, nisipul, prundișul, oasele calcinate, mica și fragmentele de minereu de fier. Arderea în gropi deschise determină coacerea inegală și incompletă a vaselor, lucru care se observă uneori în spărtură, miezul fiind de culoare neagră, iar suprafețele interioare și exterioare de culoare cărămie sau cenușie<sup>3</sup>. Din cele șapte vase descoperite la Ciortești, pot fi avute în vedere, pentru analiza noastră, toate, dar dintre acestea doar vasul bitronconic intact, piesa bitronconică de la care îi lipsește doar fundul (fig. 2/5; 3/5), și tigiua fragmentară, dar completată prin restaurare (fig. 2/6; 3/6); pot fi considerate drept reprezentative. Cu toate neajunsurile provenite din faptul că alte patru piese sînt fragmentare și reconstituite parțial prin desen, se poate opera o departajare tipologică mai accentuată.

O primă grupă este aceea a vaselor bitronconice, cu pereții groși, în care se include o piesă întregă cu buza ușor răsfrîntă la exterior (fig. 2/3; 3/1) și una similară, fragmentară, dar cu buza dreaptă (fig. 2/4; 3/3 a — b). Aceste două vase aparțin variantei de forme ceramice I, a ceramicii slave, tipul I; varianta a, în clasificarea lui I. A. Rafalovici<sup>4</sup>; datată în secolele VI — VII e.n., tipologie urmată îndeaproape de V. S. Zelenčiuk, A. I. Meljukova, I. G. Hîncu<sup>5</sup> sau tipului de oală-borean de formă bitronconică, cu buza subțire, a vaselor slave arhaice, din secolele VI — VII e.n.; caracteristice culturii Penkovka, în clasificarea lui Dan Gh. Teodor<sup>6</sup>. Celelalte patru vase (fig. 2/5, 3/5; 2/2, 3/7; 2/1, 3/2 a — b; 2/7, 3/4) pot fi atribuite, chiar dacă sînt fragmentare, aceleiași grupe a ceramicii arhaice slave, din secolele VI — VII e.n., tipul I, variantele c și d, în clasificarea lui I. A. Rafalovici<sup>7</sup>, în grupa I, tipul I la V. S. Zelenčiuk, A. I. Meljukova, I. G. Hîncu<sup>8</sup> și în categoria oalelor-borean, de formă bitronconică, în clasificarea lui Dan Gh. Teodor<sup>9</sup>. Alt tip din complexul de la Ciortești — tigiua — are numeroase analogii în stațiunile slave de tip Korčak, Penkovka, Tušemlea-Koločin, unde se întîlnesc numeroase exemplare de formă aproximativ circulară, cu marginile scunde, drepte sau ușor evazate<sup>10</sup>.

<sup>2</sup> P. N. Tretjakov, SA, 4, 1971, p. 113; I. A. Rafalovici, *Stanjane VI—IX vekov v Moldavii*, Chișinău, 1972, p. 143; V. S. Zelenčiuk, A. I. Meljukova, I. G. Hîncu, *Drevnjaja kul'tura Moldavii*, Chișinău, 1974, p. 82—83, 86, 94; Maria Comșa, *Soceto-economic Organisation of the Daco-Romanic and Slav Populations on the Lower Danube During the 6th — 8th Centuries*, in *Relations between the Autochthonous Population and the Migratory Populations on the Territory of Romania*, București, 1975, p. 172—173; Dan Gh. Teodor, *Origines et voies de pénétration des slaves au sud du Bas-Danube (VI<sup>e</sup> — VII<sup>e</sup> siècles)*, in *Villes et peuplement dans l'Illyricum proto-byzantin*, Ecole française de Rome, 1984, p. 72—74; *Etnokul'turnaja karta teritorii Ucrainskoj SSR v I tys. n. e.*, Kiev, 1985, p. 85—86, 92 (în continuare se va cita *Etnokul'turnaja karta*).

<sup>3</sup> I. A. Rafalovici, *op. cit.*, p. 142; V. S. Zelenčiuk, A. I. Meljukova, I. G. Hîncu, *op. cit.*, p. 93; I. P. Rusanova, in *Problemy arheologii*, II, 1978, p. 117; Dan Gh.

Teodor, *Teritoriul est-carpatic în veacurile V—XI. Contribuții arheologice și istorice la problema formării poporului român*, (în continuare se va cita *Teritoriul est-carpatic*), Iași, 1978, p. 42.

<sup>4</sup> I. A. Rafalovici, *op. cit.*, p. 139—140, 143; fig. 21/1—3, p. 135.

<sup>5</sup> V. S. Zelenčiuk, A. I. Meljukova, I. G. Hîncu, *op. cit.*, p. 93—94, fig. 25/1—3.

<sup>6</sup> Dan Gh. Teodor, *Teritoriul est-carpatic*, p. 43, fig. 21/3; 23/4; p. 44.

<sup>7</sup> I. A. Rafalovici, *op. cit.*, p. 141, fig. 21/4, 5, 8.

<sup>8</sup> V. S. Zelenčiuk, A. I. Meljukova, I. G. Hîncu, *op. cit.*, p. 93—94, fig. 25/4—5, 8.

<sup>9</sup> Cf. nota 6.

<sup>10</sup> I. A. Rafalovici, *op. cit.*, p. 152—153, fig. 25; V. S. Zelenčiuk, A. I. Meljukova, I. G. Hîncu, *op. cit.*, p. 98, fig. 29; Dan Gh. Teodor, *op. cit.*, p. 44.

Din punct de vedere al evoluției sale—cultura Penkovka se împarte în două faze: prima, datată în secolul al V-lea e.n., caracterizată prin vase arhaice, bitronconice, lucrate cu mâna, având uneori ca decor proeminențe în formă de semilună și pastile; în faza a doua, datată în intervalul de la începutul secolului al VI-lea e.n. și până în prima sau chiar a doua jumătate a secolului al VII-lea e.n., vasele bitronconice au corpul lărgit și muchia ce unește conurile rotunjită, oalele bitronconice de Ciortești fiind caracteristice pentru faza a doua<sup>11</sup>. Dintre descoperirile care atestă prezența purtătorilor culturii Penkovka la Dunărea de Jos, amintim pe acelea de la Cucorâni-Botoșani, unde a apărut un vas bitronconic de mici dimensiuni, și fragmente de tpsii circulare, cu margini scunde<sup>12</sup>, de la Budeni-Dolhasca, unde au ieșit la iveală vase ceramice lucrate cu mâna, aparținând culturilor Penkovka și Koločin<sup>13</sup>, de la Suceava-Șipot, unde s-a găsit un fragment de vas bitronconic<sup>14</sup>, de la Botoșana-Suceava, de unde provin oale-borcan bitronconice și tigăițe circulare cu marginile scunde<sup>15</sup>, de la Bacău-Curtea domnească<sup>16</sup>, de la Iași-Crucea lui Ferent<sup>17</sup>, unde au fost înregistrate oale-borcan de formă aproximativ bitronconică, și de la Zorleni-Vaslui unde apare aceeași formă de vas<sup>18</sup>, toate aceste stațiuni aflându-se în Moldova. În Muntenia, ceramică de tip Penkovka a fost înregistrată în stațiunile București (Ciurelu)<sup>19</sup>, Străulești<sup>20</sup>, Militari<sup>21</sup>, Cățelul Nou<sup>22</sup>, Sărata Monteoru<sup>23</sup> și, în Dobrogea, la Piatra Frecăței<sup>24</sup>.

În privința pătrunderii populației slave pe teritoriul României, cercetările arheologice din ultimele decenii au stabilit că penetrația acestora s-a produs la început în spațiul de la răsărit de Carpați pe două căi principale: un grup de populație dislocat din zona riului Pripet a traversat Ucraina de vest și Nistrul, pătrunzând în nordul Moldovei de unde, pe valea Siretului și pasurile Carpaților, a ajuns în partea de est a Munteniei și Transilvaniei. Acest grup, înregistrat prin descoperirile arheologice de la Horodiștea-Dorohoi, Suceava-Șipot, Botoșana, Udești, Ruși-Mănăstioara-Suceava, Ibănești, Cucorâni-Botoșani, Tîrpești-Neamț, Budeni-Dolhasca, Bacău-Curtea domnească, în Moldova, și prin descoperirile de la Poian și Cernatu, în Transilvania, are o compoziție eterogenă, fiind alcătuit de purtătorii culturilor Korčea, Penkovka și Tușemlea-Koločin. Al doilea grup de populație slavă din care fac parte numai purtătorii culturii Penkovka, dislocat din zona de silvostepă dintre Nistru și Niprul mijlociu, a ajuns în partea centrală și de sud a Moldovei, prin vadurile Prutului de la Ungheni, Albița și Reni, de unde s-a deplasat către sud pe văile riurilor Prut, Jijia, Crasna, Birlad. Această pătrundere este jalonată de descoperirile de la Iași-Crucea lui Ferent, Ciortești-Iași, Zorleni-Vaslui, în Moldova, de acelea de la Sărata Monteoru, Budureasca, București (Militari II, Mănăstirea Radu Vodă, Străulești, str. soldat Chivan, Băneasa, Ciurelu), în Muntenia, și, în Dobrogea, de descoperirile de la Piatra Frecăței<sup>25</sup>.

Informațiile arheologice sînt în parte confirmate și de izvoarele scrise bizantine din secolele VI—VII e.n., care relatează despre pătrunderea celor două federații de triburi slave, anții și selavini, în regiunea Dunării de Jos și Mijlocii, în Imperiul Bizantin. Cea mai timpurie relatare despre deplasarea lor se datorește lui Pseudo-Caesaros din Nazianz, care se referă la inyaziile slavilor de la începutul secolului al VI-lea e.n. Alți autori care vorbesc despre raidurile de jaf ale slavilor ca Iordanes, Procopius din Caesarea, Pseudo-Mauricius, Ioan din Efes, Theophilactus Simocatta, Theophanes, etc. menționează prezența acestora la Dunărea de Jos și în Imperiul Bi-

<sup>11</sup> Etnokul'turnaja karla, p. 88, 90; cf. V. S. Zelenčuk, A. I. Meljukova, I. G. Hincu, op. cit., p. 93.

<sup>12</sup> Silvia Teodor, ArhMold, VIII, 1975, p. 151—155, fig. 59/3.

<sup>13</sup> Idem, Suceava. Anuarul muzeului județean, V, 1978, p. 146—147, 11/2.

<sup>14</sup> Mircea D. Matei, SCIV, 2, X, 1959, p. 412, fig. 3/3, p. 413; idem, Civilizația medievală urbană românească, 1989, p. 41—46.

<sup>15</sup> Dan Gh. Teodor, Civilizația romanică la est de Carpați în secolele V—VII e. n. Așezarea de la Botoșana-Suceava, București, 1984, p. 59, fig. 38/4, p. 117; fig. 44/3, p. 123.

<sup>16</sup> Idem, Teritoriul est-carpatic, p. 44.

<sup>17</sup> Idem, Cercetări, II, 1971, p. 121.

<sup>18</sup> Idem, Teritoriul est-carpatic, p. 43; I. Mîtreă, Regiunea centrală a Moldovei dintre Carpați și Siret în secolele VI—IX e. n., Carpica, XII, 1980; probabil oale de tip Penkovka descoperite și la Davideni, p. 77, pl. XXIII/2, Izvoare Bahna, pl. XXIV/3 și Ștefan cel Mare, pl. XXIV/6.

<sup>19</sup> I. Ionașcu, S. Morintz, Gh. Cantacuzino și D. V. Rosetti, Materiale, VII, 1961, p. 661—662, fig. 3/4; S. Morintz, P. Roman, D. V. Rosetti, P. I. Panait și Gh. Cantacuzino, Materiale, VIII, 1962, p. 764—766, fig. 3/4 și 4/2.

<sup>20</sup> M. Constantin, Cercetări arheologice în București, [I] 1962, p. 90, fig. 10/2—4.

<sup>21</sup> Vl. Zirra și Gh. Cazimir, Cercetări arheologice în București [I], 1962, p. 59—60, 71, fig. 15/9, 12.

<sup>22</sup> V. Leahu, Cercetări arheologice în București [I], 1962, p. 40—43, fig. 27/2, 28.

<sup>23</sup> I. Nestor și Eugenia Zaharia, Materiale VI, 1959, p. 509—513, fig. 1/1; 1/10.

<sup>24</sup> D. Vilceanu și Al. Barnea, SCIVA, 2, 26, 1975, p. 209—218, fig. 3/1, 4; 4/1—3.

<sup>25</sup> Istoria României I, 1960, p. 730; Dan Gh. Teodor, Regiunile răsăritene ale României în secolele VI—VII e.n. în MemAntiq, I, 1969, p. 191; idem, Contribuții privind pătrunderea și stabilirea slavilor în teritoriile extracarpatică ale României, Carpica, 1972, p. 110—111; idem, Les plus anciens slaves dans l'Est de la Roumanie (Moldavie), in Bericht über den II Internationalen Kongress für slawische Archäologie, Berlin, 1973, III, p. 208—209; idem, La pénétration des slaves dans les régions du S—E de l'Europe d'après les données archéologiques des régions orientales de la Roumanie, in Balcanoslavica, 1, 1972, Prilep—Belgrad, 1974, p. 34—35; 37—39; Maria Comșa, in Relations between the Autochthonous Population and the Migratory Populations on the Territory of Romania, p. 171—175; Dan Gh. Teodor, Teritoriul est-carpatic, p. 34—35; 37—40; 43—44; 46—47; idem, in Villes et peuplement dans l'Illyricum protobyzantin, p. 68—70; 71—74; 81—83; idem, Autohtoni și migratori la est de Carpați în secolele VI—X e. n., ArhMold, X, 1985, p. 56.

zantin, în timpul domniilor lui Anastasius, Iustin I, Iustinian, pentru că în a doua jumătate a secolului al VI-lea e.n. astfel de expediții și chiar stabilirea slavilor în unele centre să fie înregistrată în mod curent. Cercetările arheologice întreprinse în România, Bulgaria, Iugoslavia și Ungaria nu au adus la lumină monumente ale slavilor, care să poată fi datate cu certitudine în prima jumătate a secolului al VI-lea e.n. Această situație se datorează faptului că, în prima jumătate a secolului al VI-lea e.n., slavii organizau expediții de jaf la Dunărea de Jos și în Imperiul Bizantin, după care se retrăgeau către așezările lor stabile aflate în teritoriile vest-ucrainiene de la răsărit de Nistru. În a doua jumătate a secolului al VI-lea e.n., avarii și hunii cutriguri au asociat la acțiunile lor militare și pe slavi împreună cu care se vor deplasa în masă către Dunărea de Jos, pentru ca la sfârșitul secolului al VI-lea și începutul secolului al VII-lea, prin marile atacuri și invazii din 587, 602 și 614 să se producă prăbușirea limesului dunărean și slavii să se așeze efectiv în Imperiul Bizantin<sup>26</sup>.

Datele furnizate de izvoarele scrise sînt confirmate de mărturiile arheologice slave timpurii, aparținînd celei de a doua jumătăți a secolului al VI-lea și secolului al VII-lea e.n., descoperite pe teritoriul României. Astfel, cele mai timpurii vestigii, care datează așezarea efectivă și stabilă a slavilor în spațiul est și sud-carpatic, sînt cele de la Iași-Crucea lui Ferent, Tîrșor și Budureasca III; de la mijlocul secolului al VI-lea e.n., cele din a doua jumătate a secolului al VI-lea — primele decenii ale secolului al VII-lea e.n. de la Suceava-Șipot, Botoșana-Suceava, Cucorăni-Botoșani, Săbăoani-Neamț, Bacău-Curtea domnească, Davideni, Izvoare-Bahna, Ștefan cel Mare, Tîrpești, Dodești, Zorleni, Vădeni-Vaslui, din Moldova, precum și cele de la Sărata Monteoru, Cindești, Budureasca și București (Ciurelu, Străulești, Militari, str. soldat Chivan), din Muntenia<sup>27</sup>. Informațiile oferite de izvoarele scrise și de cercetările arheologice în privința invaziilor avaro-slave din secolele VI — VII e.n. sînt confirmate și de monedele bizantine de aur, argint și bronz aflate în tezaur sau în descoperiri izolate. Astfel, incursiunile masive de jaf au determinat scăderea numărului de monede bizantine în zona carpato-dunăreană între anii 527 — 538 și 545 — 565<sup>28</sup>. În condițiile așezării efective a slavilor în spațiul carpato-dunărean în a doua jumătate a secolului al VI-lea și a atacurilor avaro-slave, în intervalul anilor 577 — 582 se înregistrează scăderea sensibilă a circulației monedei bizantine pentru că, odată cu pătrunderea masivă a acestora la sud de Dunăre și desființarea frontierei dunărene a Imperiului, în ultimele două decenii ale secolului al VI-lea și începutul secolului al VII-lea să se producă încetarea aproape completă a penetrației monedelor bizantine de bronz în zona nord-dunăreană<sup>29</sup>. Avîndu-se în vedere atît informațiile izvoarelor scrise, cît și rezultatele cercetărilor arheologice, vasele de tip Penkovka descoperite la Ciortești pot fi amplasate în intervalul de timp a cărui limită inferioară este mijlocul secolului al VI-lea, de cînd începe așezarea efectivă a slavilor la răsărit de Carpați, și pînă către sfârșitul secolului al VI-lea sau începutul secolului al VII-lea, cînd se produce masiva deplasare a lor la sud de Dunăre, în Imperiul Bizantin. Noi nu excludem posibilitatea ca aceste piese să se dateze și la mijlocul secolului al VII-lea e.n., dar trebuie avut în vedere caracterul omogen al acestei descoperiri și aspectul arhaic al vaselor, încă neinfluențate de alte elemente culturale. Atunci cînd au sosit în spațiul carpato-dunărean, purtătorii culturii Penkovka au găsit o populație dacică romanizată, purtătoare în Moldova a culturii Costișa-Botoșana, în Muntenia a culturii Ipoțesti-Cindești și în Transilvania a culturii Bratei-Morești<sup>30</sup>. Conviețuirea cu populația locală ar fi dus implicit la unele modificări, datorită unor procese de aculturație, așa cum se constată în unele din stațiunile din secolele VI — VII e.n., unde ceramica slavă apare asociată sau influențată de cultura materială a populației autohtone<sup>31</sup>. Existența elementelor caracteristice Penkovka la toate vasele descoperite la Ciortești, pledează așadar pentru datarea mai timpurie a acestor piese, adică la mijlocul sau cel tîrziu în a doua jumătate a secolului al VI-lea e.n.

Descoperirea de la Ciortești prezintă importanță deoarece conturează mai bine imaginea deplasării populațiilor aflate în migrație, în secolul al VI-lea e.n., care a afectat și teritoriul actual al României. În ceea ce privește atribuirea etnică a culturii Penkovka, aceasta a fost considerată

<sup>26</sup> *Istoria României* I, 1960, p. 728—731; I. Nestor, *Dacia*, N. S., V, 1961, p. 431—432; idem, *RRH*, 1964, 3, p. 403; R. Vulpe, I. Barnea, *DID*, II, 1968, p. 429—438; M. Comșa, în *Relations between the Autochthonous Populations and the Migratory Populations on the Territory of Romania*, p. 171; Dan Gh. Teodor, în *MemAntiq*, I, 1969, p. 189—190; idem, *Teritoriul est-carpatic*, p. 34, 36; idem, în *Villes et peuplement dans l'Illyricum protobyzantin*, p. 64; idem, *ArchMold*, X, 1985, p. 53; 55—56.

<sup>27</sup> M. Comșa, *Dacia*, N. S., XII, 1968, p. 355—380; Dan Gh. Teodor, *Carpica*, 1972, p. 107—108; idem, *Berichte über den 11 Internationalen Kongress für slawische archäologie*, 1973, III, p. 201—202; idem, *Balcano-slavica*, I, 1972, Prilep — Belgrad, 1974, p. 29—31; 34—35, 37; C. Preda,

*The Byzantin Coins and Expression of the Relations between the Empire and the Populations North of the Danube in the 6th — 13th Centuries*, în *Relations between the Autochthonous Populations on the Territory of Romania*, p. 224; Dan Gh. Teodor, *Teritoriul est-carpatic*, p. 37, 40; idem, *Villes et peuplement dans l'Illyricum protobyzantin*, p. 65, 71—72; idem, *ArchMold*, X, 1985, p. 56; I. Mitrea, *op. cit.*, p. 114—122.

<sup>28</sup> Viorel M. Butnariu, *Răspîndirea monedelor bizantine din secolele VI — VII în teritoriile carpato-dunărene*, în *BSNR*, LXXVII — LXXIX (1983—1985), nr. 131—133, 1987, p. 207, 214.

<sup>29</sup> V. Butnariu, *op. cit.*, p. 209—210, 215—216; C. Preda, *op. cit.*, p. 225—228; cf. și R. Vulpe, Ion Barnea, *DID*, II (România la Dunărea de Jos), p. 429—438.

<sup>30</sup> Dan Gh. Teodor, *MemAntiq*, I, 1969, p. 190—191.

<sup>31</sup> Idem, *Teritoriul est-carpatic*, p. 47—50.

ca aparținând unei populații slave și a fost pusă în legătură cu anții; amintiți de Procopius și Iordanes, socotiți și aceștia, alături de sclavini drept slavi<sup>32</sup>. I. P. Rusanova consideră cultura Penkovka drept un conglomerat de populații din care fac parte, alături de slavi, alano-bulgarii și urmașii culturii Cerneahov. Pentru autoare nu este clar dacă ceramica de tip Penkovka poate fi atribuită anților<sup>33</sup>. La rândul său, M. I. Artamonov atribuie cultura Penkovka bulgarilor cutriguri<sup>34</sup>. Descoperirea de la Ciortești, avându-se în vedere cantitatea redusă de material și circumstanțele descoperirii, nu poate contribui la rezolvarea acestei probleme. Cît privește explicația prezenței complexului de vase de la Ciortești, avându-se în vedere descoperirea celor șapte piese întregi, grupate și așezate în lungime, ar fi posibil ca acestea să fi aparținut inventarului unui mormint de incinerare<sup>35</sup>. Ca atare, particularitățile descoperirii de la Ciortești ne determină să o apropiem de unele morminte din cimitirul slav de la Sărata Monteoru, unde au ieșit la iveală și morminte de incinerare cu groapa alungită, aproape rectangulară, care prezintă bucați de cremene arsă<sup>36</sup> și un mare număr de vase din care unele sînt de tip Penkovka<sup>37</sup>.

## DÉCOUVERTES ARCHÉOLOGIQUES DU VI<sup>e</sup> SIÈCLE DANS LA COMMUNE DE CIORTEȘTI, DÉP. DE IAȘI

### RÉSUMÉ

En 1978, à l'occasion de quelques travaux au barrage de terre glaise de la rivière de Crasna du village de Ciortești, dép. de Iași, on a eu la surprise de découvrir plusieurs pots d'argile dont on a récupéré ultérieurement un pot complet et des fragments appartenant à six pièces. On en a refait un pot et un plateau.

Six pots faits à la main, de la pâte grossière, représentant le type de pot en forme de bitroncône. Cinq ont le bord légèrement vouté vers l'extérieur et le sixième a le bord coupé.

Le plateau fait aussi à la main, a une forme approximativement circulaire, à bords bas, légèrement évasés.

Par leur forme, la technique de travail à la main et aussi par la manière de préparer et de brûler l'argille, ces pots sont typiques pour la culture Penkovka dont la diffusion est connue aussi vers la Danube inférieur au VI-VII s.n.è. Cette découverte indique avec d'autres découverts antérieures, la pénétration à l'est des Carpathes d'un groupe de population slave disloqué de la zone de sylvosteppe entre le Dniestre et le Dniepre Moyen, qui a avancé vers la partie centrale et de sud de la Moldavie et, ultérieurement vers la partie nord-est de la Valachie.

Ayant en vue, les informations fournies par les sources écrites et par les résultats des recherches archéologiques, les pots du type Penkovka de Ciortești peuvent être situés pendant la période qui a comme limite inférieure le milieu du VI s.n.è., période qui manque la fixation effective des slaves de l'est des Carpathes et vers la fin du VI<sup>e</sup> s. ou le début du VII<sup>e</sup> siècle, quand se produit leur déplacement vers le sud du Danube, dans l'Empire Byzantin.

### LÉGENDE DES FIGURES

Fig. 1. L'endroit de la découverte occasionnelle des vases du type Penkovka et l'endroit du sondage archéologique de 1978.

Fig. 2.1. Fragments d'un pot bitronconique, au bord rabattu. 2. Pot bitronconique, bas, au bord rabattu, fragmentaire. 3. Pot bitronconique, au bord rabattu, complet. 4. Pot bitronconique, au bord coupé, fragmentaire. 5. Pot bitronconique, au bord rabattu, fragmentaire, complété par la restauration. 6. Plateau au bord petit, évasé, fragmentaire, complété ultérieurement. 7. Pot bitronconique fragmentaire.

Fig. 3.1. Pot bitronconique, au bord rabattu, complet. 2 a-b. Fragments d'un pot bitronconique, au bord rabattu. 3 a-b. Pot bitronconique, au bord coupé, fragmentaire. 4. Fragment d'un pot bitronconique, au bord rabattu. 5. Pot bitronconique, au bord rabattu, fragmentaire, complété par la restauration. 6. Plateau au bord petit, évasé, fragmentaire, complété ultérieurement. 7. Pot bitronconique fragmentaire.

<sup>32</sup> Cf. V. S. Zelenčuk A. I. Meljukova, I. G. Ilincu, *op. cit.*, p. 82-83; Dan Gh. Teodor, *Teritoriul est-carpatic*, p. 45; *Etnokul'turnaja karta*, p. 85, 91.

<sup>33</sup> I. P. Rusanova, *Problemy archeologii*, II, 1978, p. 118.

<sup>34</sup> *Etnokul'turnaja karta*, p. 85.

<sup>35</sup> Idem, p. 87.

<sup>36</sup> I. Nestor și Eugenia Zaharia, *Materiala*, IV, 1957, p. 187-188; idem, *Materiala*, V, 1959, p. 509-513.

<sup>37</sup> Idem, *Materiala*, VI, 1959, p. 512-513, fig. 2/1, p. 515.