

VESTIGII GETO-DACE ȘI MEDIEVALE TIMPURI DIN AȘEZAREA HANSCA (LIMBARI-CĂPRĂRIA)

DE

NATALIA GOLȚEVA, GHEORGHE POSTICĂ

În anul 1980, așezarea Hansca a fost cercetată în câteva sectoare¹. Materialele descoperite în partea de nord-vest și de vest a monumentului au fost publicate la vremea respectivă². În articolul de față sunt prezentate materialele din sectorul de nord-est al așezării Hansca, care până în prezent au rămas inedite. Acest sector se găsea în partea dreaptă a pârâului Cânicăș, la poalele versantului, în imediata apropiere a luncii, la circa 25 m vest de apa curgătoare. Sectorul cercetat avea o formă aproape patrulateră (26 x 23 m) cu suprafața de 570 m.p. (fig. 1) și era plasat în directă continuare a planului de săpături din anul 1977 a domnului profesor Ion Hâncu³. Stratul cultural în sectorul dat avea grosimea de 0,30-0,70 m. Au fost depistate în acest sector 48 complexe arheologice (4 locuințe, 3 dependințe, 3 complexe de producție a fierului, 35 gropi menajere și 3 înmormântări) care aparțin la trei orizonturi culturale: 1. Geto-dacic din secolele IV-III î.de H. cu 19 complexe; 2. Medieval timpuriu din secolele VIII-IX d.H., cu 6 complexe; 3. Medieval timpuriu din secolele X-XIII cu 23 complexe.

În stratul de cultură și în complexe a fost depistat un interesant material arheologic alcătuit din ceramică și diferite obiecte. Câteva fragmente de ceramică depistate în strat și în umplutura unor complexe medievale aparțin orizontului cultural din epoca bronzului târziu, care este mai reprezentativ în alte sectoare ale așezării Hansca⁴.

I. Orizontul cultural geto-dacic (secolele IV-III î.de.H.). Este reprezentat de 19 gropi menajere și două obiecte individuale: o fusaiolă în stratul de cultură (fig. 16/3), un vălătuc din lut ars (nr. G161) (fig. 16/1) și 42 fragmente ceramice.

Gropile menajere se găseau într-un spațiu cu un diametru de circa 30 m. Din punct de vedere spațial, gropile se concentrau în două grupe situate succesiv de-a lungul părții inferioare a pantei pârâului. Prima grupă, de nord, cuprindea 11 gropi (nr. G170, G172, G173, G174, G177, G191, G192, G193, G194, G195, G196)⁵, iar a doua dinspre sud, 8 gropi (nr. G152, G158, G160, G161, G165, G182, G184, G186).

După formă, deosebim gropi cilindrice (17), tronconice (1) și în formă de prismă (1) (fig. 2; 14; 15). Gropile cilindrice, după forma planului, erau circulare (12) sau ovale (5). Potrivit cu diametrul, printre gropile cilindrice deosebim gropi de dimensiuni mici (d=0,90-1,25 m), nr. G152, G160, G172, G173, G184, gropi de dimensiuni mari (d=1,40-1,70 m), nr. G170, G174, G182, G191-196, și gropi de dimensiuni foarte mari (d=1.70-2.04 m), nr. G158, G165, G177.

După adâncime deosebim: gropi mici (0,45-0,60 m), nr. G160, G172, G173, gropi mijlocii (0,80-1,35 m), nr. G152, G158, G170, G174, G177, G184, G192, G193 și gropi adânci (1,40-1,80 m), nr. G165, G182, G191, G194, G195, G196.

¹ Gh. Postică, *Issledovanie mnogoslonoogo poselenia Hansca*, în *AO 1980 goda*, Moskva, 1981, p. 394; N. V. Golțeva, *Issledovania srednevekovyh pamjatnikov u s. Hansca*, aceeași publicație, p. 388-389; I. T. Niculiță, *Issledovanie getskich pamjatnikov u s. Hansca*, aceeași publicație, p. 393.

² Gh. Postică, *Arheologičeskie issledovania na srednevekovom poselenij Hansca*, în *AIM v 1981 godu*, Chișinău, 1985, p. 156-168; N. P. Ţelnov, *Raskopki na poselenij Hanska III*, în *Srednevekovyie pamjatniki Dnestrovsko-Prutskogo mezhdurečja*, Chișinău, 1988, p. 89-95.

³ I. Gh. Hâncu, *Issledovanie srednevekovyh pamjatnikov u s. Hansca*, în *AO 1977 goda*, Moskva, 1978, p. 469-470.

⁴ V. I. Cavruc, *Novyi pamjatnik epochi bronzy v central'noj Moldavij*, în *AIM v 1981 g.*, Chișinău, 1985, p. 83-94.

⁵ Numerotarea pentru toate complexele arheologice este comună. Vezi Gh. I. Postică, *Issledovanie...*, p. 158. Litera G din fața cifrei care desemnează numărul complexului indică numele șefului de săpătură din acest sector, V. N. Golțeva.

Gropile tronconice (G161) erau de dimensiuni mijlocii, cu diametrul gurii de 1,35 m, cel al fundului de 1,45 m, iar adâncimea de 1,22 m.

Gropile în formă de prismă sunt reprezentate printr-un singur complex (nr. G186). În plan, ea era dreptunghiulară, cu laturile de 2,10 x 1,06 m și adâncimea de 1,25 m.

Umplutura gropilor era practic omogenă, fiind alcătuită dintr-un sol lutos compact, degresat uneori cu nisip, fragmente de lut ars, mai rar și cărbune de lemn.

În șapte gropi a fost depistat inventar arheologic reprezentat prin ceramică. Au fost descoperite în total 42 fragmente de ceramică, dintre care 40 sunt de la vase geto-dace lucrate cu mâna, iar 2 de la amfore grecești (tab. 1). Într-o groapă (nr. G161) a fost depistat un vălătuc din lut ars, de formă sferică, cu diametrul de 6 cm (fig. 16/1).

TABELUL 1
Statistica ceramicii din complexele geto-dace.

Nr. gr.	Ceramică geto-dacă			Amfore					Total
	buzc	perceți	mâncr	suport	total	perceți	mâncr	total	
152	1	8	-	-	9	-	-	-	9
158	1	9	-	-	10	-	-	-	10
161	4	2	2	-	8	-	-	-	8
186	-	1	-	-	1	1	1	2	3
191	2	-	1	1	4	-	-	-	4
194	1	2	-	1	4	-	-	-	4
196	1	3	-	-	4	-	-	-	4
Total	10	25	3	2	40	1	1	2	42

În 12 gropi inventarul arheologic lipsea, și atribuirea lor culturală s-a făcut pe baza solului de umplură, care se deosebea net de umplutura complexelor medievale.

În 5 cazuri au fost observate suprapuneri a unor gropi geto-dace de către complexele similare ale aceleiași culturi: groapa nr. G172 de către groapa nr. G173; groapa nr. G173 de către groapa nr. G170; groapa nr. G174 de către gropile nr. G170, G173; și groapa nr. G192 de către groapa nr. G177. În afară de aceasta, în 14 cazuri gropile geto-dace au fost suprapuse sau întretăiate de către complexe medievale timpurii: groapa nr. G165 de către locuința nr. G166; nr. 172 de către gropile nr. G171, G176; groapa nr. G173 de către groapa nr. G171; nr. G174 de către gropile nr. G169, G171; groapa nr. G182 de către groapa nr. G183; groapa nr. G184 de către groapa nr. G175; groapa nr. G191 de către gropile nr. G187, G190; groapa nr. G192 de către groapa nr. G187; iar gropile nr. G193, G194 și G195 de către groapa nr. G188.

II. Orizontul cultural medieval timpuriu din secolele VIII-IX. Este reprezentat prin două locuințe (nr. G166, G197), 3 complexe de producție (nr. G147, G167, G180), o anexă (nr. G188), 6 obiecte individuale și 164 fragmente de ceramică.

Obiectele individuale sunt reprezentate de patru străpungătoare din os (fig. 17/1-4), două astragale de ovicaprine perforate (fig. 17/5-6) și 9 fragmente de la țevi de lut ars pentru suflat aer în cuptoarele folosite în metalurgie.

Ceramica orizontului medieval timpuriu din secolele VIII-IX este reprezentată de 164 fragmente. Ea se împarte în două categorii: 1. Lucrată cu mâna; 2. Lucrată cu mâna și îndreptată parțial pe o roată primitivă.

Ceramica primei categorii este reprezentată de 153 fragmente (93%), printre care 7 buze de castroane, o buză de tipsie, 9 buze de oale-borcane, 99 pereți și 36 funduri. Suprafața a 19 fragmente (12%) era ornamentată (alveole pe buză-8, incizii vălurite poliliniare – 8, incizii orizontale poliliniare – 2, incizii vălurite poliliniare îmbinate cu un rând de gropițe – 1). Această ceramică era lucrată din pastă de lut nisipos degresată cu șamotă. Pereții și îndeosebi fundurile vaselor sunt destul de masive (1-3 cm grosime).

Ceramica celei de-a doua categorii este reprezentată de 11 fragmente (7%), printre care o buză de oală-borcan și 10 funduri. Din punct de vedere tehnologic această ceramică este similară cu ceramica primei categorii.

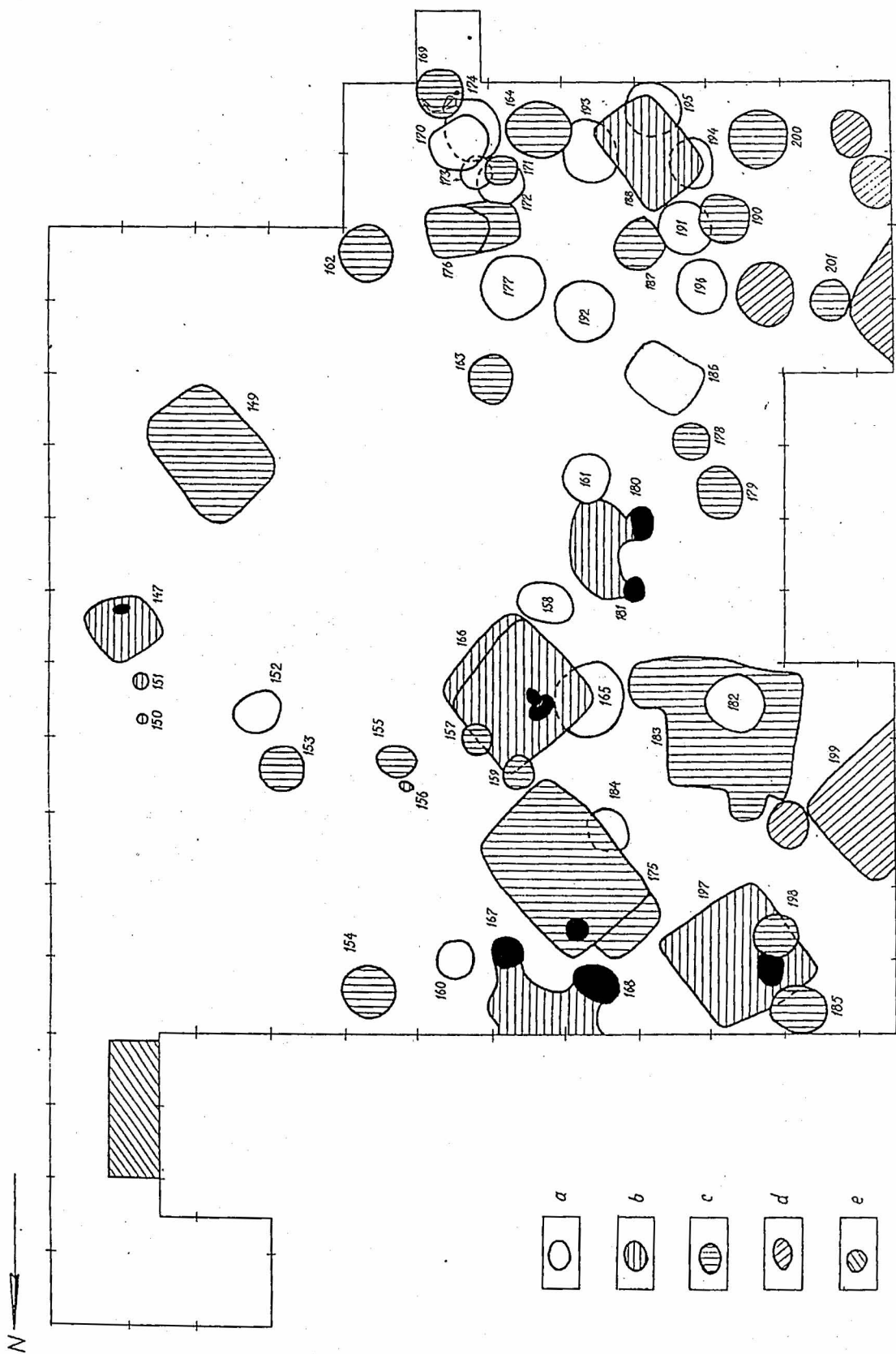

Fig. 1. Planul general al săpăturilor arheologice din anul 1980, din sectorul de nord-est al așezării Hansca (semne convenționale a – complexe din secolele IV-III î.de.H.; b – complexe din secolele VIII-IX; c – complexe din secolele X-XIII; d – săpătură necercetate; e – săpătură din anul 1977).

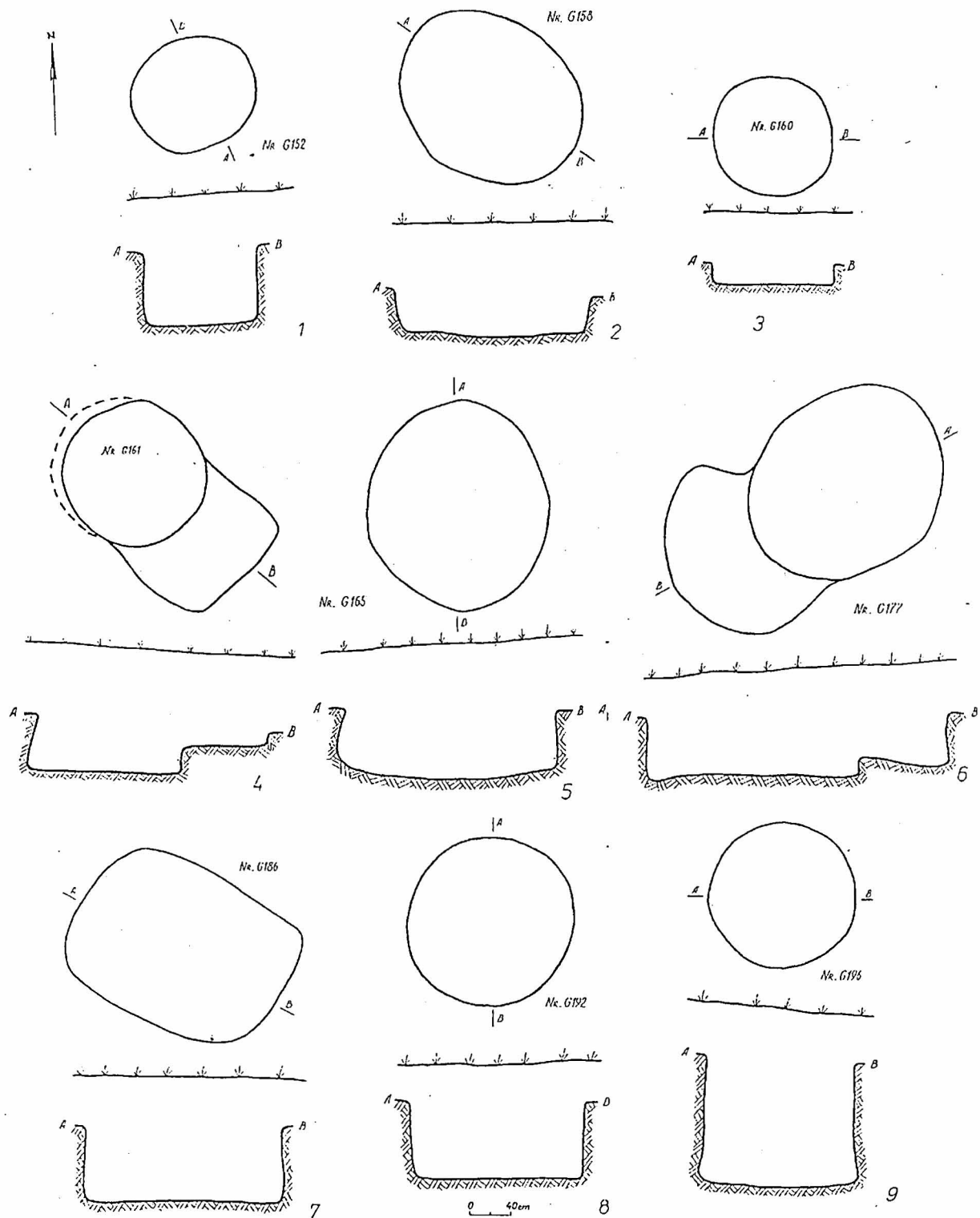

Fig. 2. Gropi menajere geto-dace din secolele IV-III î. de H. (1 – nr. G152, 2 – nr. G158, 3 – nr. G160, 4 – nr. G161, 5 – nr. G165, 6 – nr. G177, 7 – nr. G186, 8 – nr. G192, 9 – nr. G196).

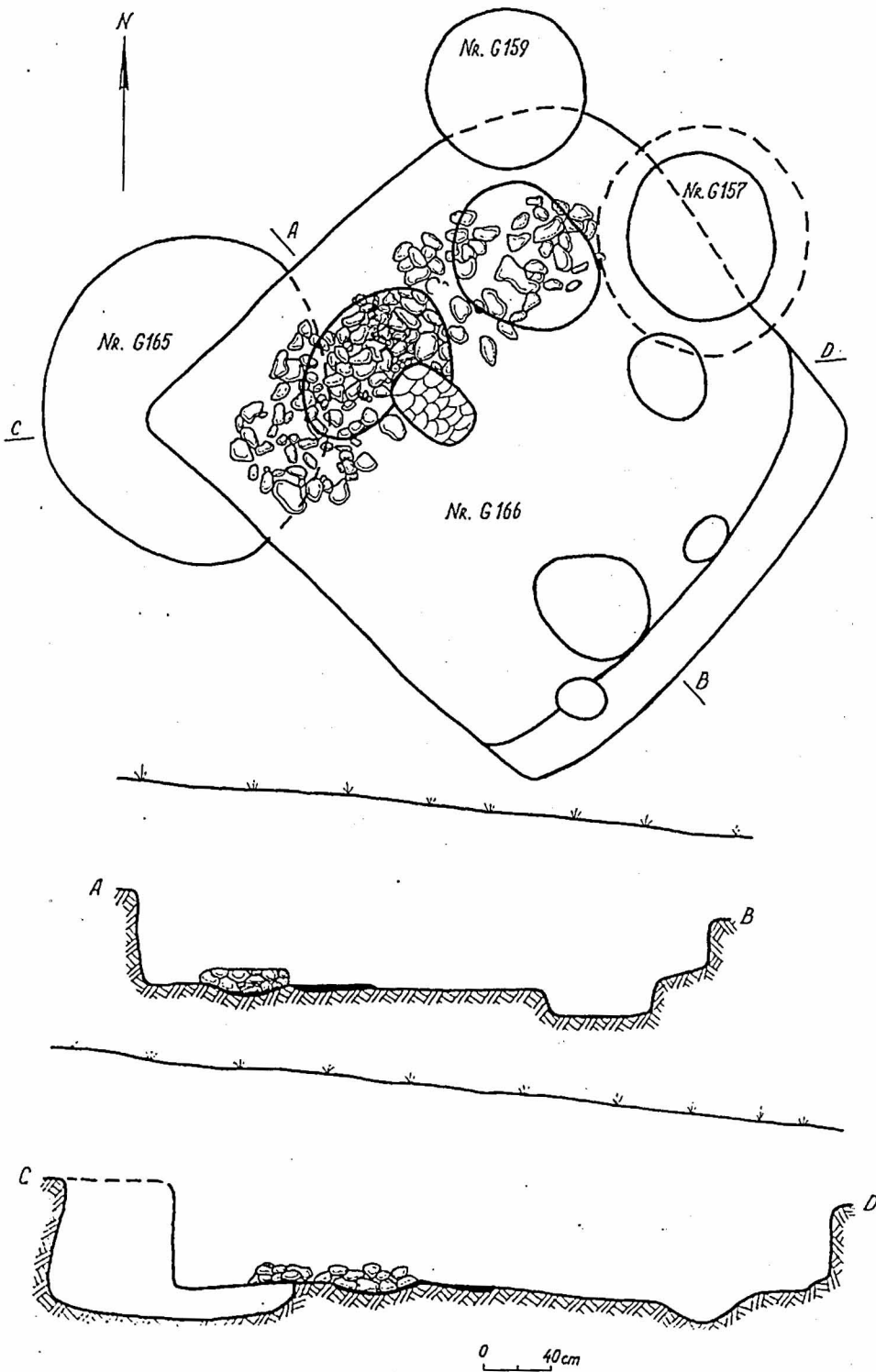

Fig. 3. Locuința nr. G166 din secolul IX.

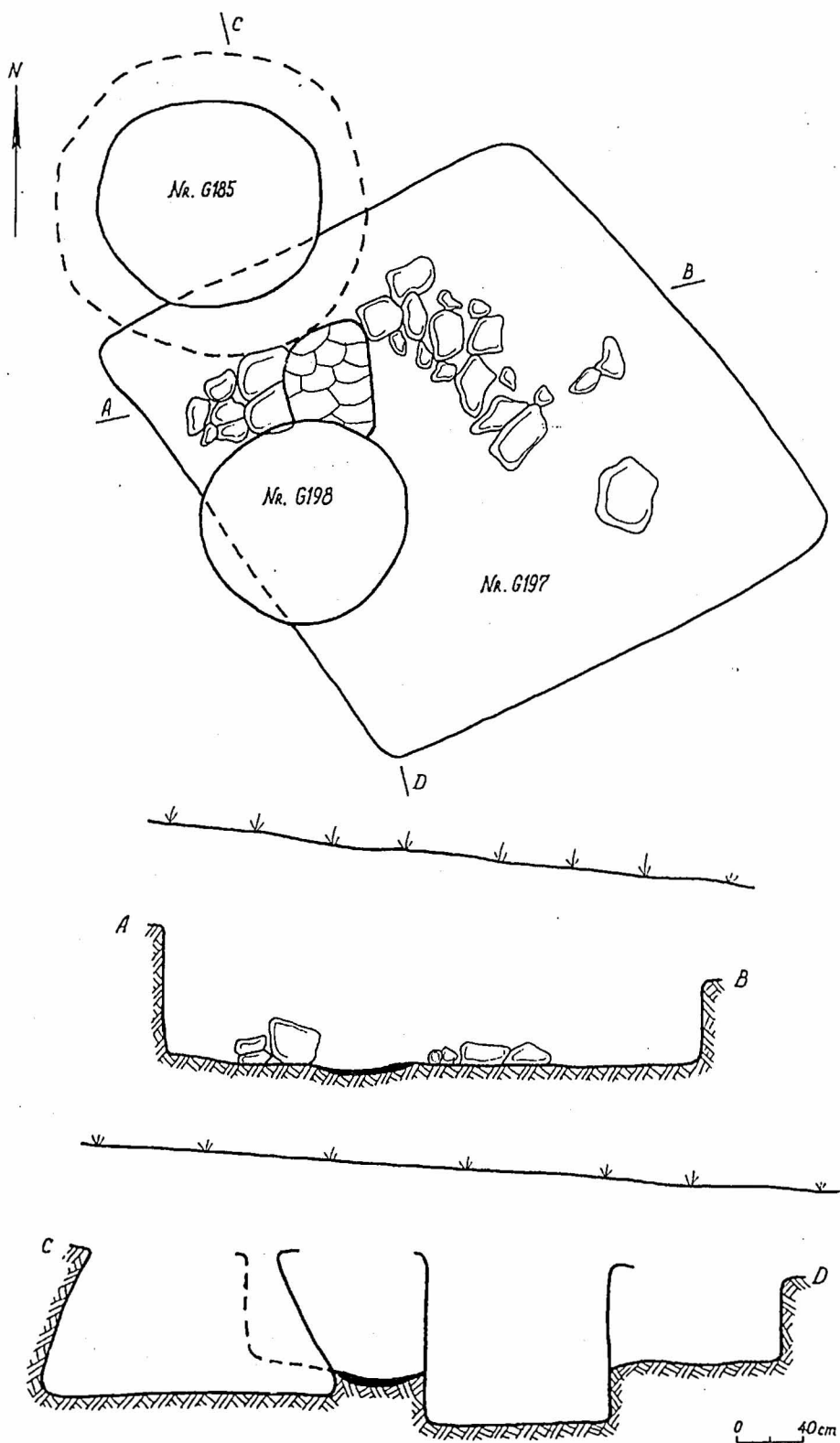

Fig. 4. Locuința nr. G197 din secolul IX și gropile menajere nr. G185, G198 din secolele X-XIII.

Ea, de asemenea, a fost lucrată cu mâna, dar, spre deosebire de ceramica primei categorii, a fost îndreptată pe o roată primitivă. Drept dovadă ne servesc urmele de pe buză, îndreptată destul de uniform, ca și amprente păturate sau circulare de pe funduri.

Resturile unei producții metalurgice sunt reprezentate de 4 bucăți de zgură de fier (250 g.) din complexele nr. G147 și G180.

Locuința nr. G166 (fig. 3). A fost depistată la adâncimea de 0,50-0,70 m. Locuința de tip „semibordei” era amenajată pe o pantă înclinată spre est cu 5°. Locuința întretăia parțial groapa nr. G165 din perioada geto-dacă, și era întretăiată la rândul ei, în partea de nord-est, de către gropile medievale nr. G157 și G159, din secolele X-XIII. Groapa locuinței, rectangulară în plan, cu dimensiunile de 3,40 x 3,20 m, era orientată pe axa mare de la sud-est spre nord-vest și avea adâncimea de 1,10-1,35 m. Pereții gropii erau verticali, iar podeaua, orizontală, era din lut steril bătătorit. Sub peretele de sud-est se găsea o fâșie din lut cruțat, cu lățimea de 0,30 m și înălțimea de 0,15 m. În colțul de sud al „semibordeiului” și la mijlocul laturii de sud-est se găseau două gropi de pari cu diametrul de 0,25 m și 0,32 x 0,20 m, și adâncimile de 0,15 m și 0,20 m.

Lângă peretele de sud-est, în podea, se găsea o groapă menajeră cilindrică, ovală în plan (0,75 x 0,62 m), cu adâncimea de 0,15-0,20 m. A doua groapă se găsea lângă mijlocul laturii de nord-est. Avea o formă ovală în plan (0,55 x 0,45 m), fundul rotunjit și adâncimea de 0,12 m. A treia groapă se afla în colțul de nord. Avea o formă ovală în plan (1,00 x 0,80 m), fundul rotunjit și adâncimea de 0,05 m. Groapa era plină cu cenușă și cărbune de lemn, fiind destinată acumulării cenușii din vatră.

În colțul de vest al „semibordeiului” a fost depistată o construcție pentru foc alcătuită din 2 vetre alăturate. Prima vatră se găsea la 0,45 m de peretele de nord-vest al „semibordeiului” și la 0,70 m de cel de sud-vest. Ea avea o formă ovală, cu dimensiunile de 1,05 x 0,60 m și era orientată de-a lungul laturii de nord-vest a „semibordeiului”. Vatra era alcătuită din două straturi. În partea inferioară se găsea o lipitură din lut ars, cu grosimea de 2-3 cm, și albiere de 5 cm sub nivelul podelei. Deasupra lipiturii era aranjat un strat de pietre arse cu dimensiunile până la 20 x 15 x 10 cm și care formau o podină supraînălțată cu 10 cm deasupra podelei. O parte din pietre era risipită în afara vetrei, pe podeaua locuinței.

A doua vatră era alăturată de mijlocul laturii de sud-est a primei vetre, completând-o în așa fel încât împreună ele alcătuiau un singur complex. Vatra reprezenta o suprafață plană acoperită cu o lipitură de lut ars (1-2 cm), amenajată la nivelul podelei. Deasupra vetrei era doar un strat de cenușă. Această vatră era folosită, probabil, în timpul cald, iar prima în vremurile friguroase.

Umplutura gropii era alcătuită din cernoziom amestecat cu cenușă, bucăți de lut ars, pietre și cărbune de lemn. În groapa locuinței au fost descoperite două străpungătoare din os (fig. 17/3-4), un astragal de ovicaprine perforat (fig. 17/6), 9 fragmente de la țevi din lut ars (diametrul canalului de 1,5 cm; lungimea maximă de 0,5 cm), 2 fragmente de ceramică geto-dacă și 63 fragmente de ceramică medievală timpurie din secolul IX. Din ceramica medievală, 31 fragmente au fost depistate în umplutura „semibordeiului”, iar 32 printre pietrele vetrei.

Ceramica medievală timpurie se împarte în două categorii: 1. Ceramică lucrată cu mâna (57 fragmente); 2. Ceramică lucrată cu mâna, dar finisată la o roată primitivă (6 fragmente).

Ceramica din umplutura „semibordeiului” este reprezentată de o buză de la o tipsie, 3 buze de castroane, o buză de la o oală-borcan finisată la roată, 20 pereți de la oale-borcan și 6 funduri, dintre care două poartă urme de la o roată primitivă, în formă de adâncitură pătrate (3,0 x 2,7 cm). Fundurile poartă și urme de lustruire.

Pe 6 pereți este prezent un ornament alcătuit din incizii vălurite poliliniare (5) sau din incizii poliliniare vălurite, orizontale, și gropițe (1).

Ceramica din vatră era constituită din 2 buze de la oale-borcan, 13 pereți și 17 funduri. Ceramica este destul de arhaică, cu grosimea pereților destul de apreciabilă (pereții de 1 cm, fundurile de 1,0-3,5 cm) și poartă urme de ardere secundară. La 14 fragmente este prezent un ornament, din care deosebim: alveole pe marginea buzelor (2) și incizii vălurite poliliniare (2 pereți). În trei cazuri fundurile purtau urme inelare de la o roată primitivă.

Asocierea ceramicii medievale confecționată manual cu cea îndreptată la o roată primitivă permite să datăm locuința nr. G166 în secolul IX. Această dată este confirmată de cercetările anterioare din așezarea Hansca⁶ și din alte monumente din spațiul carpato-nistrean⁷.

Locuința nr. G197 (fig. 4). A fost depistată la adâncimea de 0,50-0,60 m, fiind de tip „semibordei”. Ea era amenajată pe o pantă înclinată spre est și spre sud, respectiv cu 6° și 3°. Locuința a fost întretăiată în partea de nord și vest de două gropi menajere (nr. G185, G198) din secolele X-XIII.

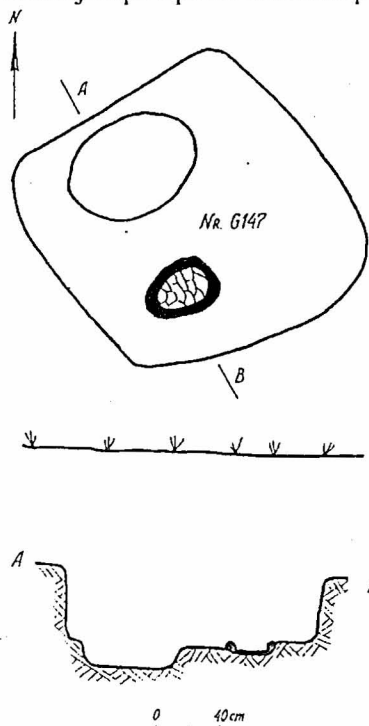

Fig. 5. Complexul meșteșugăresc nr. G147 din secolele VIII-IX.

Groapa locuinței era rectangulară în plan, cu dimensiunile de 3,15 x 3,10 m, având orientarea colțurilor conform coordonatelor geografice. Adâncimea ei era de 1,10 – 1,40 m. Pereții gropii erau verticali, iar podeaua orizontală din lut steril bătătorit. În colțul dinspre vest al semibordeiului, la distanța de 0,50-0,80 m de la pereți, pe podea, era amenajată o vatră din piatră, care ar putea reprezenta rămășițele unui cuptor distrus în antichitate. Vatra era albiată în podea cu 4-5 cm, acoperită cu o lipitură de lut ars de 3 cm, ovală în plan, cu dimensiunile de 0,70 x 0,55 m, orientată de la nord-vest spre sud-est, paralel cu latura de sud-vest. S-a păstrat integral doar o porțiune din peretele de vest al construcției de foc. Era alcătuit din pietre oarecum masive (45 x 35 x 30 cm și 35 x 25 x 25 cm), având lățimea de 0,60 m și înălțimea de 0,25-0,30 m. Peretele din spate a fost distrus de groapa nr. G185, iar pietrele peretelui de est erau risipite pe podea.

Umplutura „semibordeiului” era alcătuită din sol negru amestecat cu bucăți de lut ars și cărbune de lemn. În groapa locuinței au fost depistate: un străpungător din os (fig. 17/2), un astragal de ovicaprine perforat (fig. 17/6), un fragment de la un vas geto-dacic și 36 fragmente de ceramică medievală timpurie din secolul IX, dintre care 12 fragmente au fost depistate pe podea, iar 24 printre pietrele vetrei.

Ceramica medievală este lucrată cu mâna, iar în patru cazuri era finisată pe o roată primitivă. Ceramica depistată în partea inferioară a „semibordeiului” era reprezentată de 12 fragmente: 4 pereți fără ornament și 8 funduri masive (cu o grosime de 1-3 cm) de la oale-borcan. Pe suprafața a patru funduri, în partea centrală, au fost observate amprente circulare de la suportul central al unei roți primitive. Ceramica din vatră este reprezentată de 3 buze de la oale-borcane ornamentate cu alveole, 16 pereți, dintre care unul este ornamentat cu inchișii vălurite poliliniare, și 5 funduri masive (cu o grosime de 2-3 cm). Asocierea ceramicii medievale lucrate manual cu cea finisată pe o roată primitivă permite să datăm locuința nr. G197, ca și locuința nr. G166, în secolul IX.

Complexul meșteșugăresc nr. G147 (fig. 5). A fost depistat la adâncimea de 0,70 m. Complexul era de tip „semibordei”, fiind amenajată pe o pantă înclinată spre est cu 2°. Groapa complexului avea în plan o formă rectangulară-neregulată, cu dimensiunile de 1,75 x 1,77 m, cu o orientare a colțurilor conform coordonatelor geografice. Adâncimea era de 1,10-1,15 m. Pereții gropii erau verticali, iar podeaua orizontală, din lut steril bătătorit.

Lângă peretele de nord-vest, în podea, se găsea o groapă cilindrică, ovală în plan, cu dimensiunile de 0,80 x 0,60 m și adâncimea de 0,15 m. Groapa era umplută cu cenușă și pietre arse.

⁶ Gh. Postică, *Românii din Codrii Moldovei în evul mediu timpuriu (studiu arheologic pe baza ceramicii din așezarea Hansca)*, Chișinău, 1994.

⁷ I. P. Rusanova, B. O. Timoșciuk, *Kodyn – slavjanskie poselenia V-VIII vv. n.e. na r. Prut*, Moskva, p. 23-28; L. P.

Mihailina, B. A. Timoșciuk, *Slavjanskie pamjatniki baseina verchnego Pruta VIII-X vv.*, în *Slavjane na Dnestre i Dunae*, Kiev, 1983, p. 205-219; L. V. Vakulenko, O. M. Prihodniuk, *Slavjanskie poselenia I tys.n.e. u s. Socol na Srednem Dnestre*, Kiev, 1984, p. 94.

În colțul de sud, la 0,25-0,30 m distanță de pereți se găseau rămășițele unui cuptor de lut. Cuptorul avea o formă ovală neregulată cu dimensiunile de 0,25-0,35 m și era orientat cu gura spre nord-est, paralel laturii de sud-est. Vatra cuptorului era acoperită cu o lipitură de lut ars (grosimea 1 cm) și era slab înclinată de la gură spre fund. Dimensiunile vetrei erau de 0,48-0,22 m; lățimea gurii cuptorului era de 0,22 m. Pereții cuptorului (lățimea de 5 cm) s-au păstrat pe tot perimetrul până la înălțimea de 3 cm. În fața cuptorului se găsea un strat de cărbune de lemn.

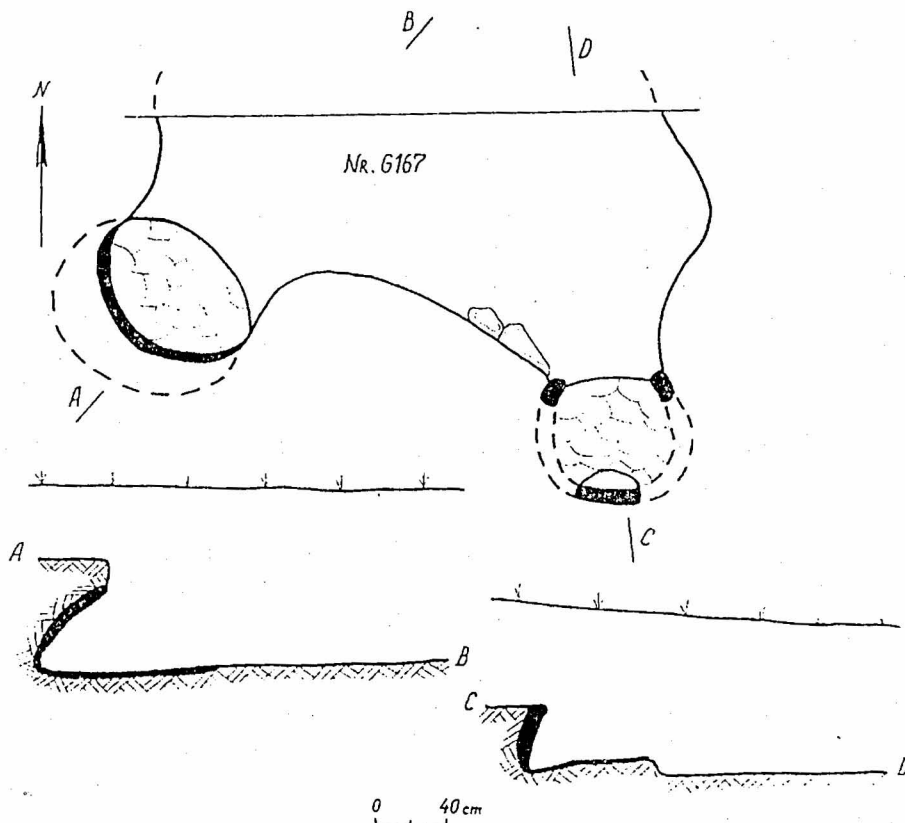

Fig. 6. Complexul meșteșugăresc nr. G167 din secolele VIII-IX.

Umplutura gropii complexului era alcătuită din cernoziom amestecat cu cenușă și pietriccle mici arse. În umplutură au fost depistate 2 bucăți de zgură de fier (100 g), 3 bucăți de lut ars, 2 fragmente de la țevi de lut ars pentru uscat cereale, 3 fragmente de ceramică geto-dacică și 55 de fragmente ceramice medievale timpurii, lucrate cu mâna, tipice pentru secolele VIII-IX, dintre care un fragment este finisat pe o roată primitivă.

Ceramica medievală este reprezentată de 4 buze de la oale-borcane, 4 buze de străchini, o buză de la o tpsic, 37 pereți și 9 funduri. Ornamentul este prezent pe 5 fragmente și este alcătuit din alveole pe buză (3) sau incizii orizontale poliliniare (2). Pe fundul unui vas, în partea centrală, se observă o amprentă în formă de lentilă cu diametrul de 4 cm, constituind urma unui suport de la o roată primitivă.

Complexul G147 reprezenta probabil un mic atelier de prelucrare a fierului. Despre acest lucru ne vorbesc dimensiunile „semibordeiului”, prezența cuptorului din lut ca și a zgurei de fier. Ceramica complexului nr. G147 se datează în secolul IX.

Complexul de producție nr. G167 (fig. 6). A fost depistat la adâncimea de 0,55 m. Era amenajat pe o pantă înclinată spre nord-est-est cu 5° și era alcătuită din 2 cuptoare și o groapă de acces. Groapa avea o formă rectangulară cu dimensiunile de 3,05 x 2,04 m, fiind orientată pe axa mare de la vest la est. Pereții ei erau verticali, iar podeaua orizontală era din lut bătătorit. Adâncimea atingea 0,80-1,00 m.

În colțurile dinspre sud-vest și sud-est ale gropii se găseau două cuptoare de tip „cotlon”, săpate orizontal în lutul steril al pereților (preliminar, cuptoarele aveau numere separate G167 și G168). Astfel, gura cuptoarelor avea ieșirea în groapă, iar corpul lor în afară. Primul cuptor, din colțul de sud-vest, era păstrat relativ bine. Avea în plan o formă ovală cu diametrul de 1,08 x 0,95 m. Vatra se găsea la adâncimea de 0,95-1,00 m și era ușor înclinată spre fundul cuptorului, fiind acoperită cu o lipitură de lut ars, care avea o grosime de 1,5 cm, sub care solul era ars până la 3-5 cm. Bolta cuptorului era acoperită la rândul său cu un strat de lut ars, gros de 5 cm; înălțimea ei atingea 0,45 m.

Al doilea cuptor, din colțul de sud-est, era distrus în mare măsură. Însă, s-a constatat clar, că era circular în plan, cu diametrele de 0,85 x 0,80 m; lățimea gurii era de 0,40 m. Vatra se găsea la adâncimea de 0,80-0,85 m, era orizontală, acoperită cu o lipitură de lut ars cu grosimea de 1,5 cm. Pereții cuptorului s-au păstrat parțial până la înălțimea de 0,30 m și erau acoperiți cu o lipitură de lut ars grosă de 10 cm. Lângă gura cuptorului se găseau două pietre de calcar cu dimensiunile de 35 x 18 x 15 cm și 20 x 16 x 12 cm. Umplutura „semibordeiului” era alcătuită din sol negru. Inventar arheologic n-a fost găsit. Prezența în „semibordei” a două cuptoare relativ mari ne permite să considerăm că această construcție (nr. G167) reprezintă un complex meșteșugăresc. Complexul nr. G167, după umplutură și analogiile cu alte construcții similare de la Hansca, poate fi datat în secolele VIII-IX.

Complexul de producție nr. G180 (fig. 8). A fost depistat la adâncimea de 0,45-0,50 m. Era amenajat pe o pantă înclinată spre nord-est cu 6°-8°, la distanța de 10 m spre răsărit de complexul nr. G167. Complexul nr. G180 era alcătuit din două cuptoare și o groapă de acces. Groapa de acces avea o formă ovală în plan cu dimensiunile de 2,65 x 1,25 m, orientată pe axa mare de la nord la sud. Pereții gropii erau verticali și podeaua orizontală din lut steril bătătorit. Adâncimea gropii era de 0,45-0,65 m. În capetele de nord și de sud ale gropii se găseau două cuptoare de tip „cotlon”, săpate orizontal în lutul steril al peretelui de vest. Pe teren cuptoarele au fost numerotate separat: G180 și G181. Astfel, gurile cuptoarelor aveau ieșirea în groapă, iar corpul lor se găsea în afara ei, ambele fiind orientate pe axa vest-est.

Primul cuptor, din partea de sud, s-a păstrat relativ bine, fiind prăbușit doar spre gură. El avea o formă ovală, cu diametrele de 1,35 x 0,98 m; lățimea gurii era de 0,78 m. Vatra era slab albiată, acoperită cu o lipitură de lut ars de 3-4 cm și cu o adâncime de 0,68-0,74 m. Înălțimea bolții era de 0,30 m, iar grosimea lipiturii de lut ars era de 2-3 cm.

Al doilea cuptor, din partea de nord, era de asemenea într-o stare bună, excepție făcând doar o parte a bolții dinspre gură. El avea o formă circulară, cu diametrul de 1,00 m și lățimea gurii de 0,55 m. Vatra era orizontală, acoperită cu o lipitură de lut ars grosă de 1 cm și se găsea la adâncimea de 0,60-0,70 m. Bolta era din lut steril, ars pe 1-2 cm grosime. Înălțimea bolții era de 0,26 m. La gura cuptorului se găseau pietre de calcar arse, care închideau vatra.

Umplutura gropii complexului nr. G180 era alcătuită din cernoziom amestecat cu cenușă, bucăți de lut ars și cărbune de lemn. În groapă au fost depistate 2 bucăți de zgură de fier și 5 fragmente de ceramică medievală timpurie lucrată cu mâna, tipică secolelor VIII-IX (4 pereți și un fund). Construcția nr. G180 reprezintă un complex meșteșugăresc pentru prelucrarea fierului, după cum ne indică zgura depistată. Acest complex este datat în secolele VIII-IX.

Anexa nr. G188 (fig. 7). A fost depistată la adâncimea de 0,45-0,60 m. Era amenajată pe o pantă înclinată spre est cu 10°. Construcția a suprapus 3 gropi geto-dace (nr. G193, G194, G195). Dependința era de tip semibordei. Avea în plan o formă patrulateră cu dimensiunile de 2,70 x 2,25 m, fiind orientată pe axa mare de la sud-est spre nord-vest. Pereții erau verticali și avea podeaua orizontală, din pământ bătătorit. Adâncimea era de 0,90-1,25 m. Nu avea instalație de foc. Umplutura „semibordeiului” era alcătuită din cernoziom amestecat cu bucățele de lut ars. În umplutură au fost depistate 6 fragmente de ceramică geto-dacă, 5 fragmente de ceramică medievală timpurie din secolele VIII-IX lucrată cu mâna (pereți neornamentați) și 2 bucăți de lipitură de lut ars cu amprente de scânduri. Construcția nr. G188 reprezintă o dependință, care poate fi datată în secolele VIII-IX.

III. Orizontul cultural medieval timpuriu din secolele X-XII. Este reprezentat de 5 obiecte individuale, vase de lut înregistrate, 758 fragmente ceramice, un fragment de minereu de fier, un fragment de zgură de fier, 2 locuințe, 2 anexe, 16 gropi menajere⁸ și 3 înmormântări.

⁸ Complexele nr. G150, G151, G156 reprezentau gropi de pari.

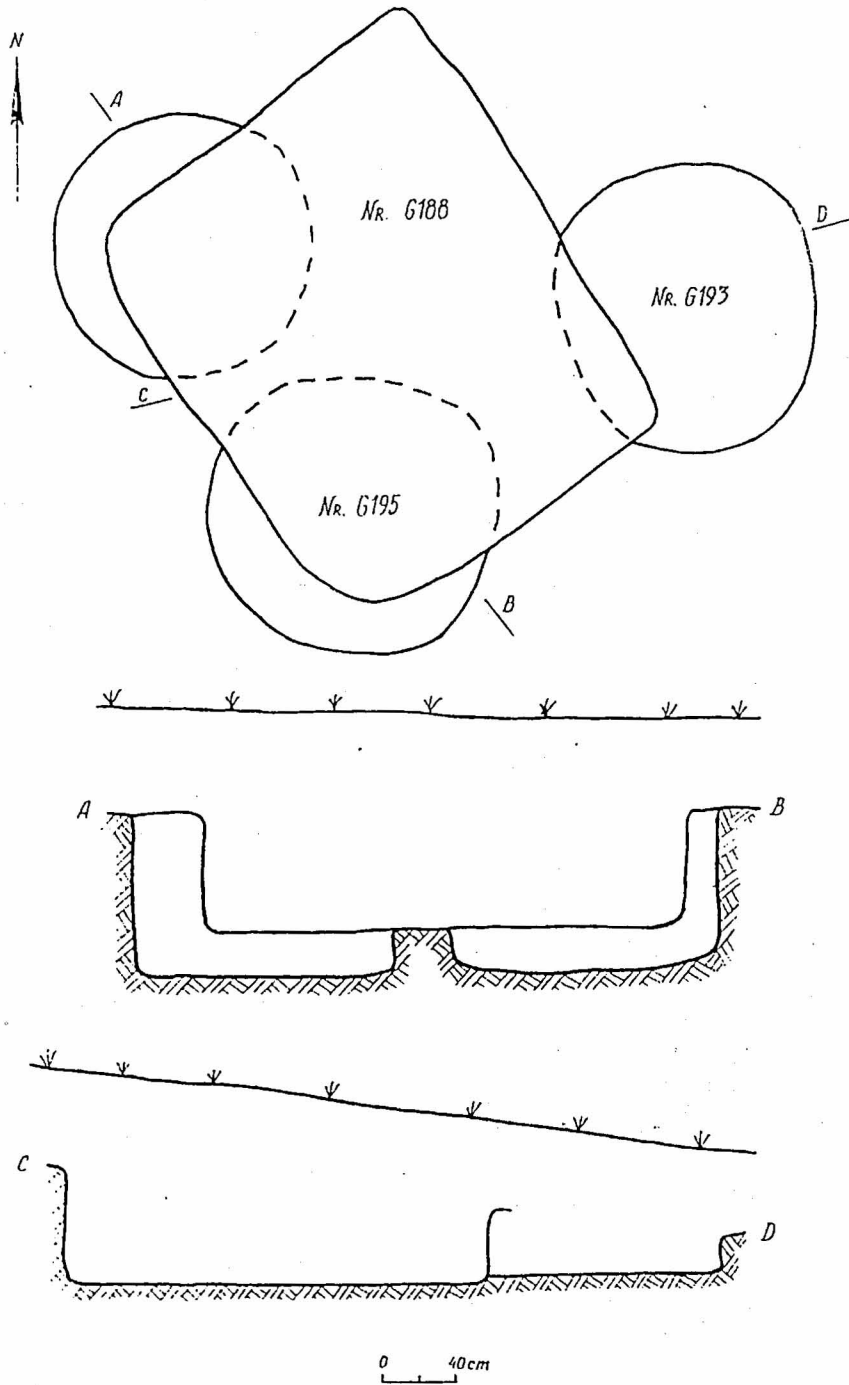

Fig. 7. Anexa nr. G188 din secolle VIII-IX și gropile menajere geto-dace (nr. G193, G194, G195).

Obiectele sunt reprezentate de o aplică din bronz (fig. 18/1), trei cute de gresie (fig. 16/5-7), 2 astragale cu perforații (fig. 17/7-8), un fragment de fusaiolă (fig. 16/2), un cârlig de fier (fig. 16/4) și o țevă din lut ars de la un cuptor metalurgic.

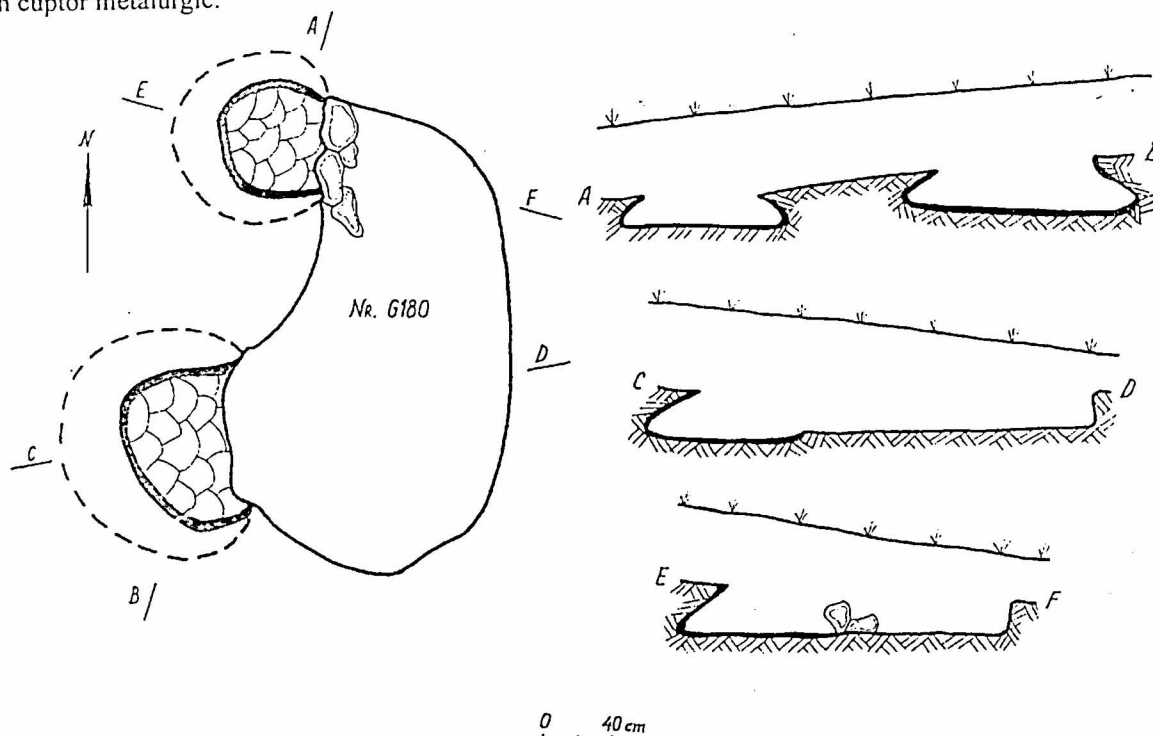

Fig. 8. Complexul meșteșugăresc nr. G180 din secolele VIII-IX.

Ceramica din complexe constituie în total 758 fragmente. Ea se împarte în: 1. Ceramică lucrată la roată din secolele X-XIII (680 fragmente); 2. Ceramică cenușie lustruită din secolul X (1 fragment); 3. Ceramică lucrată la roată cu mâna din secolele VIII-IX (44 fragmente); 4. Ceramică finisată la o roată primitivă (2 fragmente); 5. Amfore bizantine (1 fragment); 6. Ceramică geto-dacă (26 fragmente); 7. Ceramică din epoca bronzului (4 fragmente).

Ceramica lucrată la roată din secolele X-XIII este reprezentată de 4 vase întregite (fig. 18/2-3; 19/1,3), 51 buze de la oale-borcane (4 înclinate, 26 răsfrânte, 7 cu margine îngroșată, 3 cu șanțuire pentru capac, una verticală, 10 nedeterminate), 17 buze de la căldări de lut (cu șanțuire pentru capac), o buză de la o strachină, 515 fragmente de pereți și 9 de funduri, din care 4 au ștampile în relief. Sunt ornamentate 412 fragmente (61,3%): cu incizii vălurite-orizontale monoliniare – 277 (67,2%), poliliniare – 122 (29,6%), în combinație cu gropițe – 7 (1,7%) și suprapuse de striuri verticale – 6 (1,5%). Din numărul total deosebit fragmente cu degresanți: cu nisip – 385 (56,1%), cu nisip și calcar – 10 (1,5%), cu mică – 2 (0,3%), cu scoici și vegetație – 246 (36,6%), cu scoici – 8 (1,2%), cu vegetație – 29 (4,3%).

A. LOCUINȚE. *Locuința nr. G175* (fig. 9). A fost depistată la adâncimea de 0,45-0,65 m. Era amenajată pe o pantă înclinată spre est cu 5°. A întretăiat groapa nr. G184 din perioada geto-dacă. Locuința era de tip „semibordei”, adâncită cu 0,85-0,95 m. Ea avea o formă rectangulară cu dimensiunile de 4,25 x 3,15 m și era orientată pe axa mare de la nord-vest spre sud-est. Pereții erau verticali, podeaua înclinată cu 3°-5° spre est-nord-est și era alcătuită din lut steril bătătorit. În partea de nord-vest groapa locuinței a fost mărită prin adăugarea dinspre exterior a unei anexe rectangulare cu lungimea de 2,10 m, lățimea de 0,75 m și adâncimea de 0,90 m (5 cm sub nivelul podelei). În colțul de nord al locuinței erau două gropi de par, iar la mijlocul laturii de nord-vest încă una. Ele erau cilindrice cu diametrele de 0,18 m, de 0,20 m și 0,25 m, adâncimile atingând 0,25 m, 0,25 și 0,20 m. La o distanță de 0,35 m de mijlocul laturii de sud-vest se găsea o groapă menajeră, cilindrică, cu diametrul de 0,65-0,70 m și adâncimea de 0,15 m.

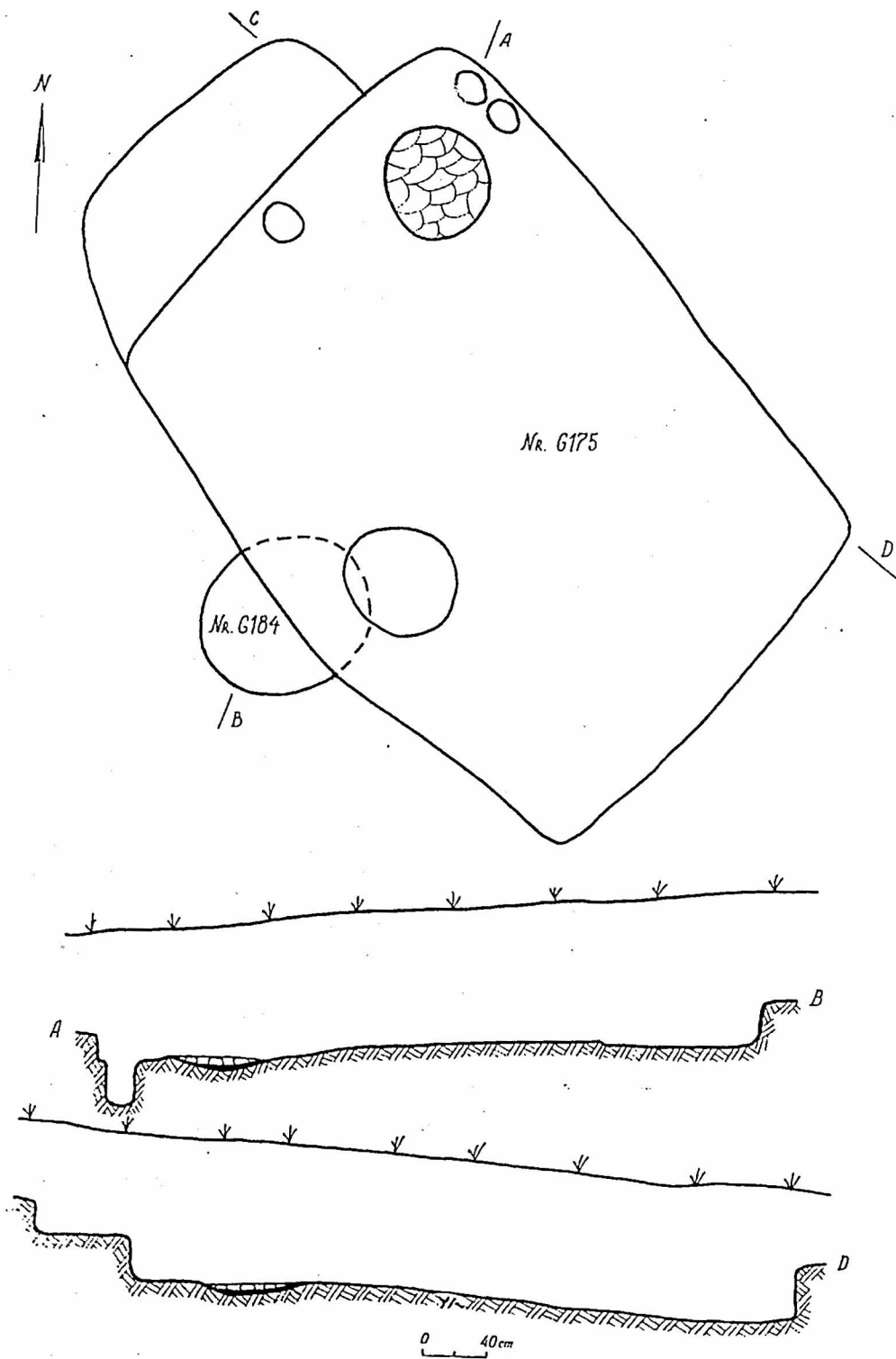

Fig. 9. Locuința nr. G175 din secolele X-XIII și groapa menajeră geto-dacă (nr. G184).

În colțul de nord al locuinței, la distanța de 0,38 m de pereți, se găsea o vatră circulară în plan, cu diametrul de 0,65 m, albiată cu 4 cm în podea. Suprafața ei era acoperită cu o lipitură din lut ars de 1-3 cm, deasupra căreia se găsea un strat de cenușă groasă de 3 cm.

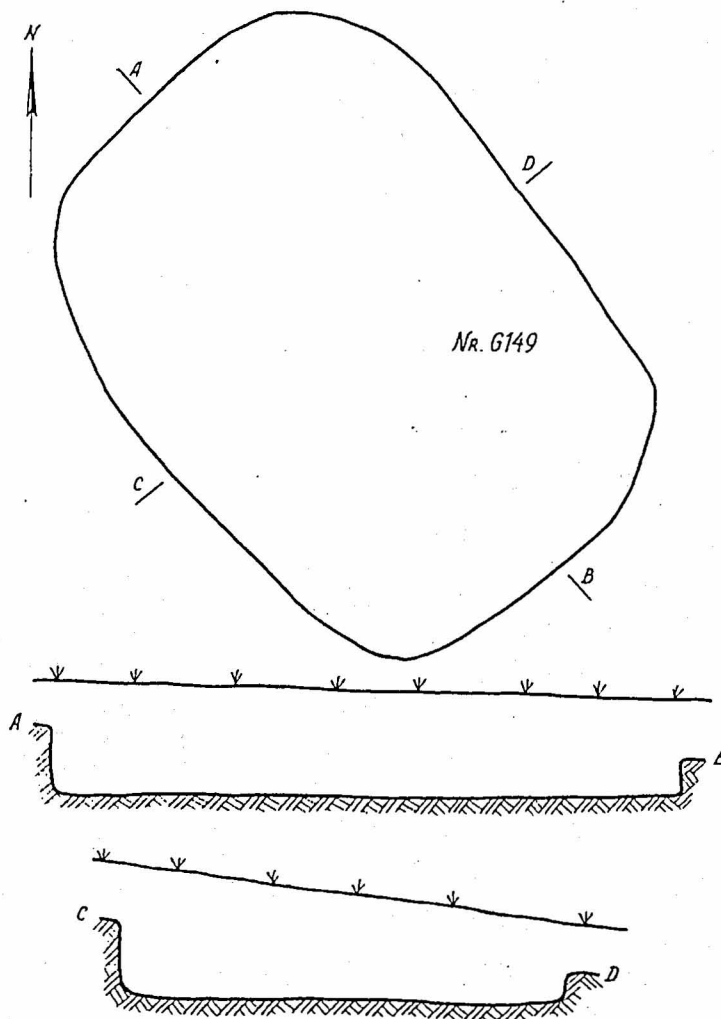

Fig. 10. Ancxa nr. G149 din secolele X-XIII.

Umplutura „semibordeiului” era alcătuită din cernoziom amestecat pe alocuri cu bucăți de lut ars și cărbune de lemn. În locuință au fost depistate 206 fragmente ceramice, printre care deosebim: 1. Ceramică geto-dacă (5 fragmente); 2. Ceramică medievală timpurie (201 fragmente). Ceramică medievală la rândul ei se împarte în: a. Ceramică lucrată cu mâna (12 fragmente); b. Ceramică lucrată cu mâna finisată la roată (2 fragmente); și c. Ceramică lucrată la roata olarului (194 fragmente). Majoritatea absolută a ceramicii (187 fragmente) a fost depistată la fundul „semibordeiului”. Ceramică lucrată cu mâna este reprezentată de o buză de oală-borcan cu creștături pe margine, 10 pereți și un fund masiv.

Ceramica finisată la roată este reprezentată de o buză și un perete de la un borcan masiv ornamentat cu incizii vălurite pluriliniare în combinație cu gropițe ștampate. Ceramică lucrată la roată este reprezentată de 16 buze de la oale-borcan (2 înclinate, 6 răsfrânte, una răsfrântă cu marginea îngroșată și 7 nedeterminate), 156 de la pereți și 22 de la funduri (unul cu ștampilă) (fig. 19/7).

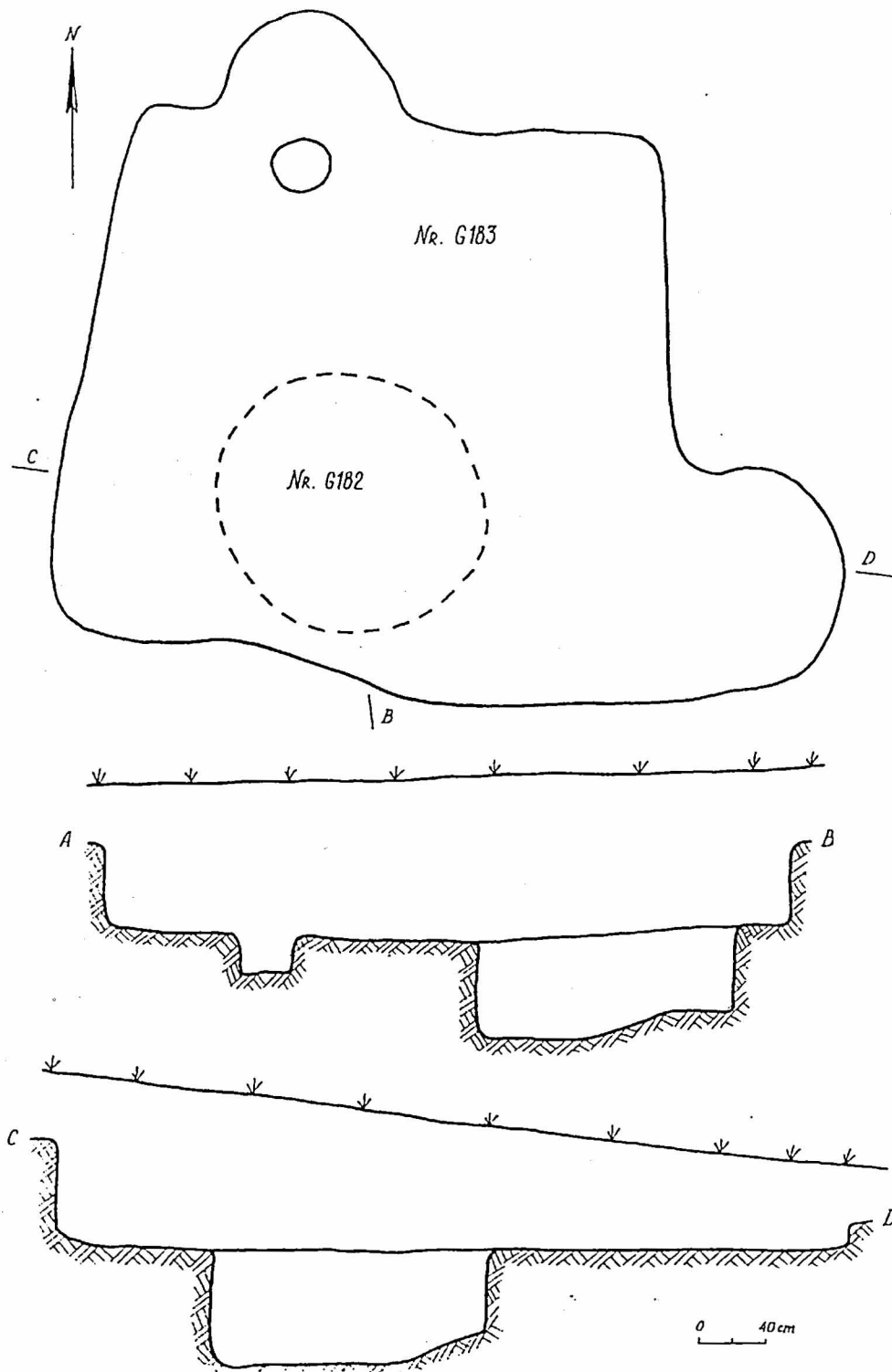

Fig. 11. Ancxa nr. G183 din secolcle X-XIII și groapa menajeră geto-dacă (nr. G182).

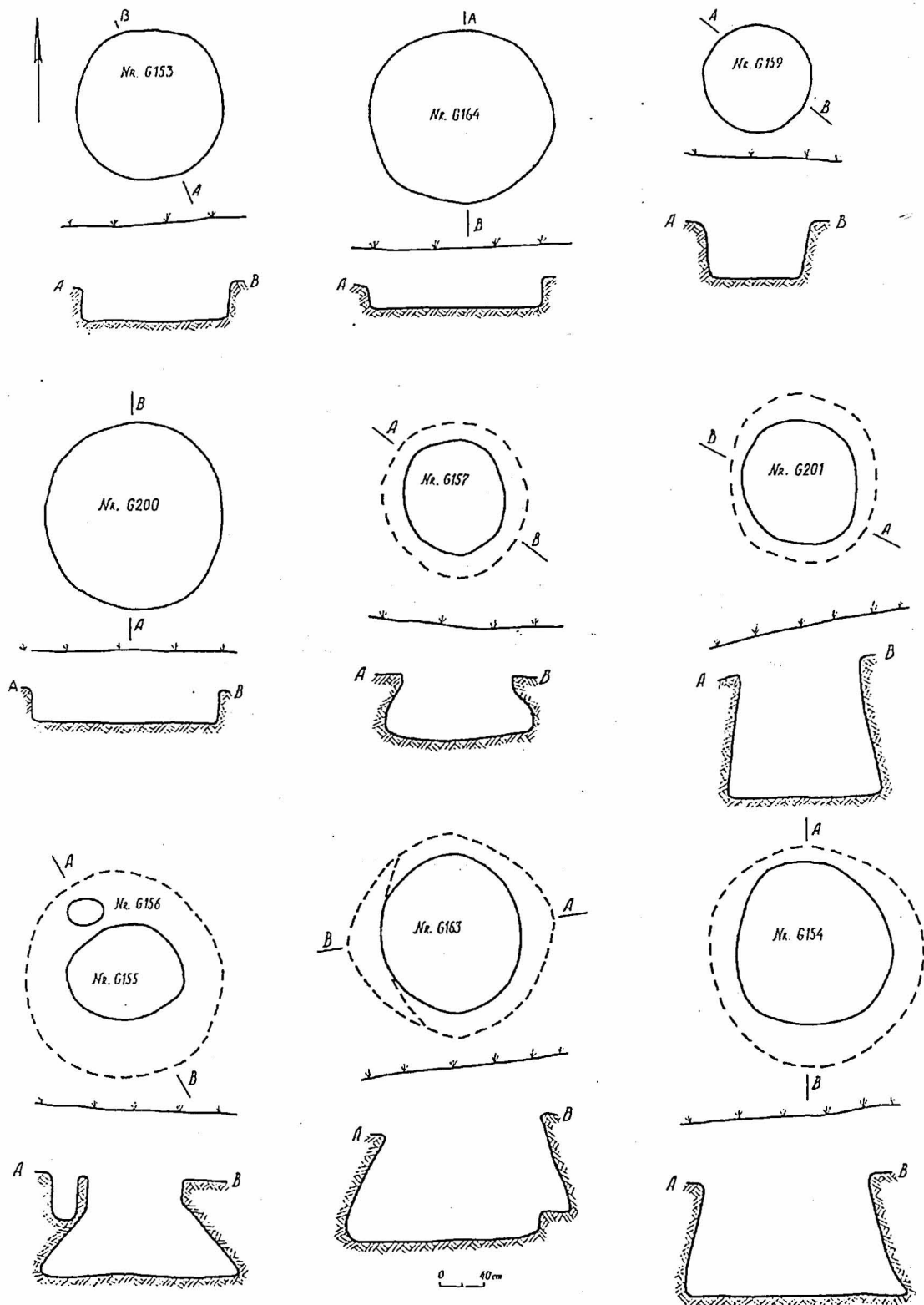

Fig. 12. Gropi menajere din secolele X-XIII: 1 - nr. G153; 2 - nr. G164; 3 - nr. G159; 4 - nr. G200; 5 - nr. G157; 6 - nr. G201; 7 - nr. G155; 8 - nr. G163; 9 - nr. G154.

Sunt ornamentate 109 fragmente: 48 cu incizii vălurite și orizontale monoliniare, 59 cu incizii poliliniare și 2 suprapuse de striuri verticale. După degresanți deosebim fragmente cu nisip (121), cu nisip și calcar (7), cu mică (2), cu scoici și vegetație (54), cu scoici (3) și cu vegetație (7).

A fost restaurată o oală-borcan de culoare roșie (fig. 19/1), din pastă de lut cu nisip. Are o formă de butoiăș înaltă ($H_5:D_3 = 1,19$)⁹, diametrul maxim la mijlocul corpului ($H_4:G_5 = 0,52$), gura și fundul relativ înguste ($D_2:D_3 = 0,67$ și $D_4:D_3 = 0,52$). Buza vasului este răsfrântă, corpul ornamentat cu incizii pluriliniare și avea o linie de adâncituri pe gât. Dimensiunile: $D_1 = 12,4$ cm; $D_2 = 10,9$ cm; $D_3 = 16,3$ cm; $D_4 = 8,5$ cm; $H_1 = 20,5$ cm; $H_2 = 1,1$ cm; $H_3 = 9,4$ cm; $H_4 = 10$ cm, $H_5 = 19,4$ cm.

Locuința nr. G175 este datată în secolele X-XI.

Locuința nr. G199 (fig. 1). A fost depistată la adâncimea de 0,45 m, la 2,5 m spre vest de locuința nr. G175. Era amenajată pe o pantă înclinată spre est cu 4°-5°. Locuința a fost cercetată parțial în partea superioară, în rest fiind conservată. S-a stabilit că avea o formă patrulaterală cu dimensiunile aproximativ de 3,50 x 3,00 m și era orientată de la sud-vest spre nord-est.

În umplutura din partea superioară a locuinței au fost depistate 56 fragmente de ceramică medievală timpurie lucrată la roată tipică pentru secolele X-XII. Printre ele avem: 10 buze de la oale-borcan (înclinate 1, răsfrânte 6, nedeterminate 3), 41 de la pereți și 5 de la funduri. Există fragmente cu următorii degresanți: cu nisip (32), cu nisip și calcar (2), cu scoici și ierburi (14), cu scoici (4) și cu ierburi (4). Sunt ornamentate 37 fragmente (cu incizii vălurite orizontale, monoliniare – 27, cu incizii poliniare – 9, cu incizii orizontale poliliniare combinate cu o linie vălurită, ștampată, 1).

Locuința nr. G199 este datată în secolele X-XI.

B. ANEXE. *Anexa nr. G149* (fig. 10). A fost depistată la adâncimea de 0,25-0,35 m. Era amenajată pe o pantă înclinată spre est cu 6°. Construcția era adâncită la 0,45-0,72 m. Avea o formă rectangulară și colțurile rotunjite, dimensiunile fiind de 3,05-2,55 m; era orientată pe axa mare de la sud-est spre nord-vest. Pereții erau verticali, iar podeaua orizontală din lut steril bătătorit. Umplutura „semibordeiului” reprezenta cernoziom. A fost depistat un fragment de ceramică medievală timpurie lucrat la roată din secolele X-XII și o bucată de minereu de fier. Fragmentul de ceramică era de la perete, cu pastă având ca degresant nisip și era ornamentat cu incizii orizontale monoliniare.

Dependința nr. G149 este datată în secolele X-XII.

Anexa nr. G183 (fig. 11). A fost depistată la adâncimea de 0,35-0,45 m. Era amenajată pe o pantă înclinată spre est cu 7°, suprapunând groapa geto-dacă nr. G182. Construcția era adâncită la 0,55-1,00 m. Avea o formă rectangulară (3,50 x 3,50 m) și era orientată cu laturile potrivit coordonatelor geografice. În colțurile de nord-vest și sud-est dinspre exterior erau două proeminențe semicirculare cu dimensiunile de 1,00 x 0,60 m și 1,40 x 1,00 m, care reprezentau două intrări separate în încăpere. În fața proeminenței din colțul de nord-vest se găsea o groapă de par cilindrică cu diametrul de 0,3 m și adâncimea de 0,25 m. Pereții complexului erau verticali, iar podeaua slab albiată spre centru, din lut steril bătătorit, acoperită cu o pojghiță de cenușă.

Umplutura construcției reprezenta cernoziom. Au fost depistate: o cute din gresie de culoare roz-cenușie (fig. 16/5) și 12 fragmente de pereți de la oale-borcane medievale timpurii din secolele X-XII, lucrate la roată. Patru fragmente sunt ornamentate cu incizii orizontale monoliniare.

Construcția nr. G183 reprezintă o dependință, care este datată în secolele X-XII.

C. GROPI MENAJERE. Au fost depistate 16 gropi menajere din secolele X-XIII. Din punct de vedere spațial gropile se concentrează în două grupe, situate succesiv de-a lungul părții inferioare a pantei. Prima grupă, de nord, cuprindea 7 gropi (nr. G153, G154, G155, G157, G159, G185, G198), iar a doua, dinspre sud, 9 gropi (nr. G163, G164, G176, G178, G179, G187, G190, G200, G201).

După formă deosebim gropi cilindrice (6), tronconice (9) și în formă de prismă (1). Gropile cilindrice sunt circulare în plan, cu diametrul de 0,95-1,65 m și adâncimea de 0,55-0,90 m (G153, G164, G200) sau 1,08-1,58 m (G159, G190, G198). Gropile tronconice sunt circulare sau ovale în plan, cu diametrele gurilor de 1,05-1,45 m, ale fundurilor de 1,15-2,00 m, iar adâncimile de 1,05-1,30 m (G157, G179, G187) sau 1,48-2,10 m (G154, G155, G163, G178, G185, G201).

⁹ D_1 = diametrul buzei; D_2 = diametrul gâtului; D_3 = diametrul corpului; D_4 = diametrul fundului; H_1 = înălțimea vasului; H_2 = înăl-

țimea buzei; H_3 = înălțimea umărului vasului; H_4 = înălțimea părții inferioare a vasului; H_5 = înălțimea corpului vasului ($H_3 + H_4$).

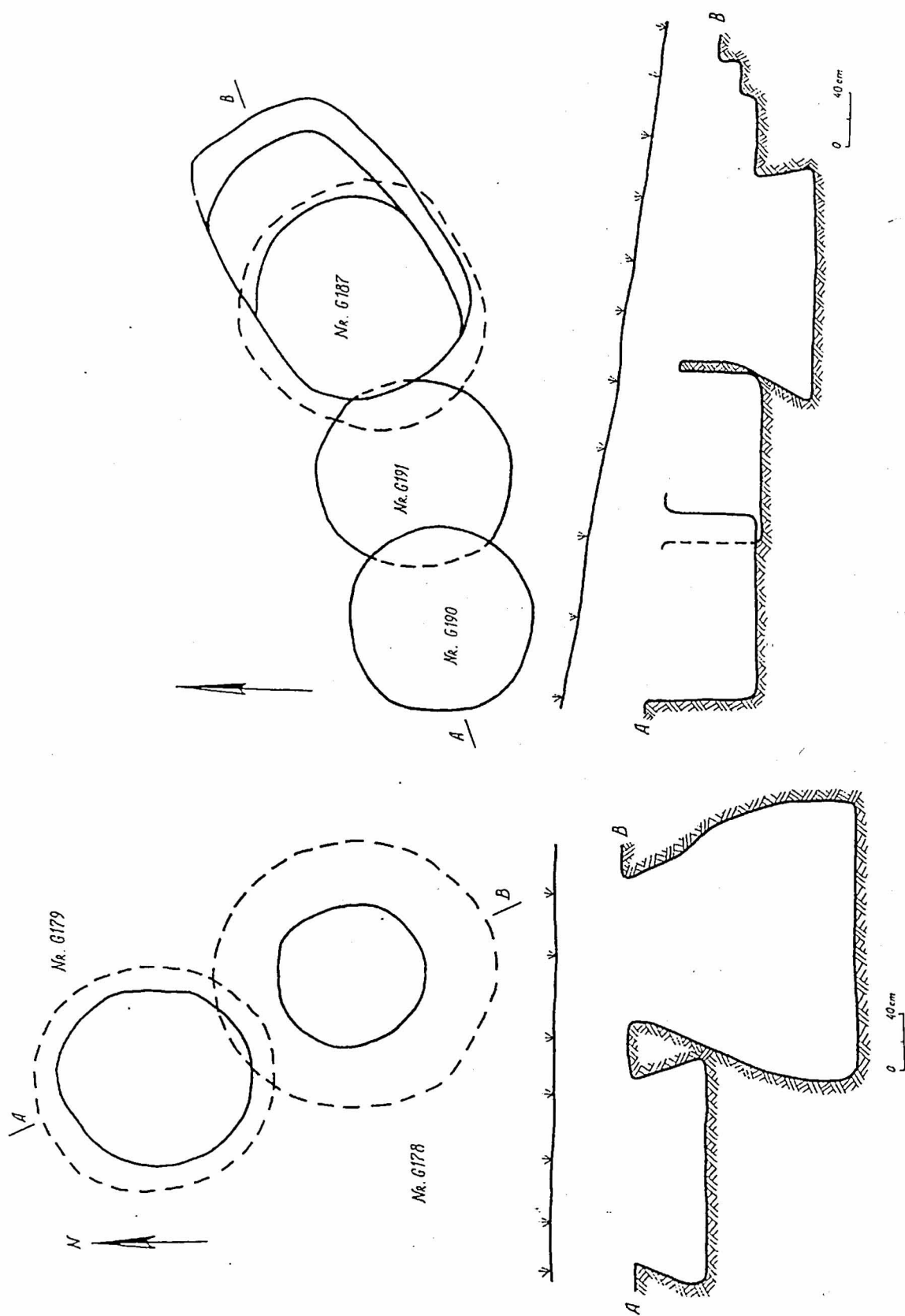

Fig. 13. Gropi menajere din secolele X-XIII (1 – nr. G179; 2 – nr. G178).

Fig. 14. Gropi menajere gcto-dace (nr. G191) și medievale timpurii, din secolele X-XIII (nr. G187, nr. G190).

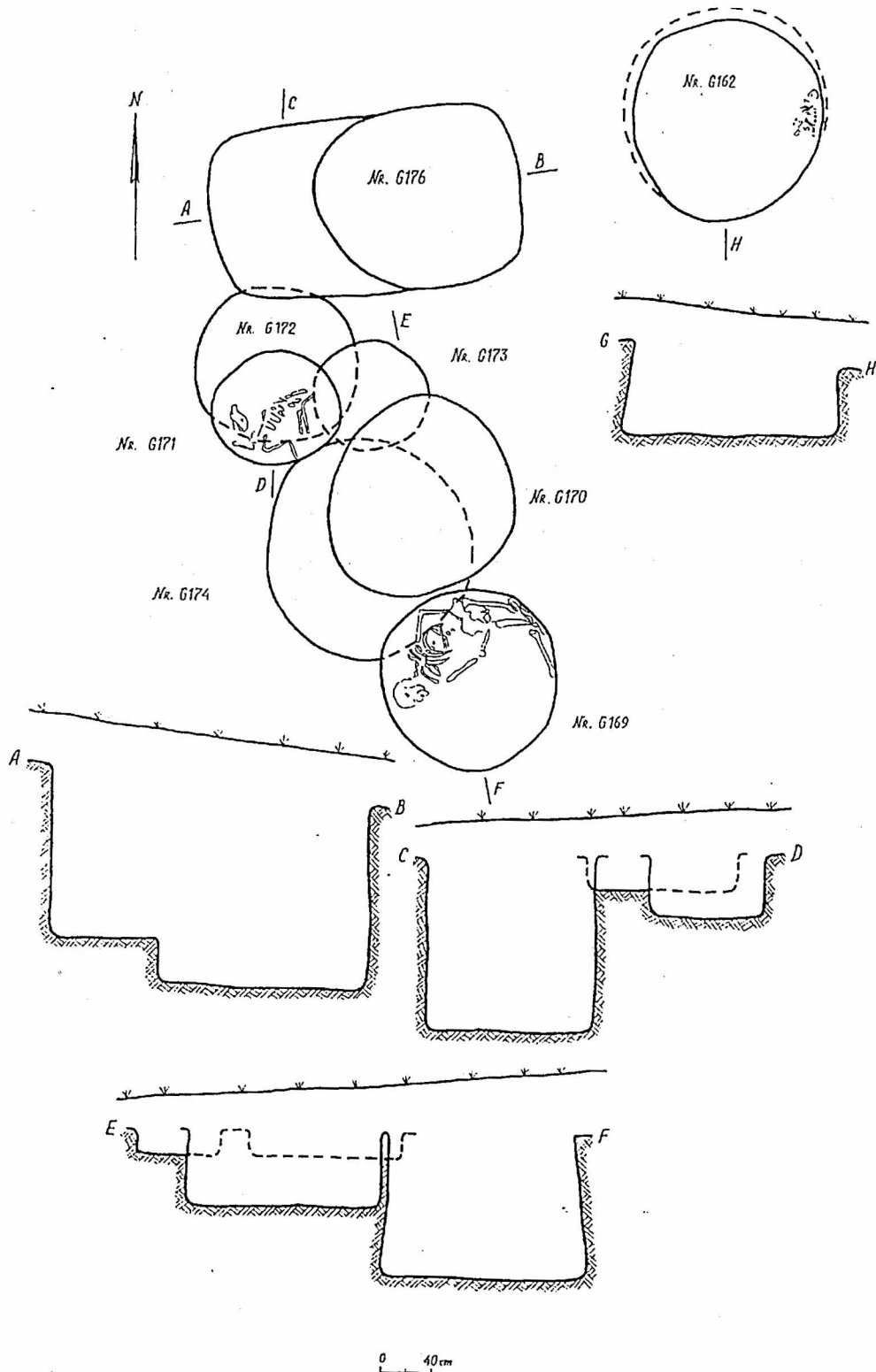

Fig. 15. Gropi menajere geto-dace din secolele IV-III î. de H. (nr. G170, G172, G173, G174; medievală timpurie din secolele X-XIII (nr. G176); și morminte medievale timpurii, din secolele X-XIII (nr. G169, G162, G171).

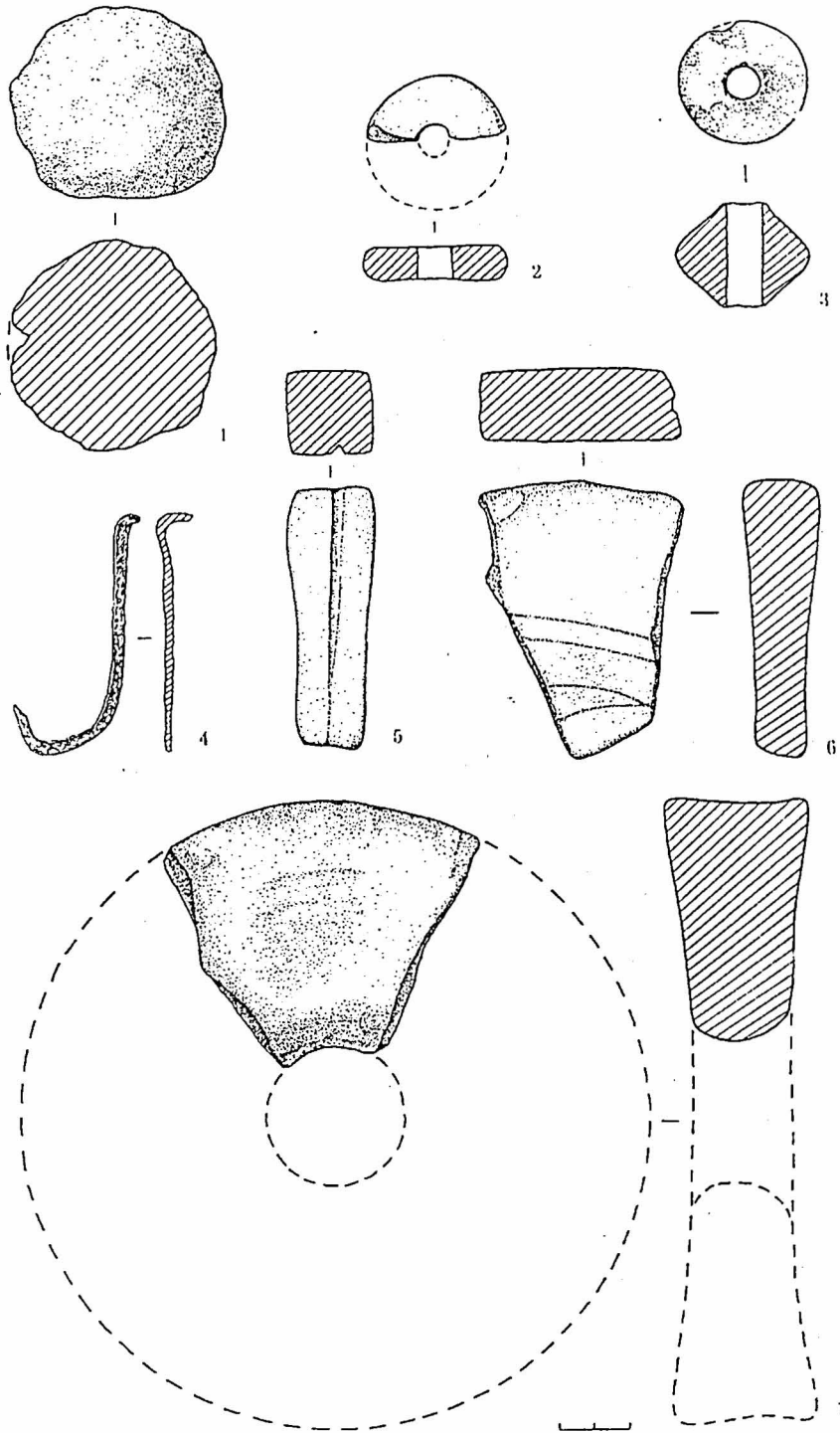

Fig. 16. Obiecte din secolele IV-III î. de H. (1-2) și secolele X-XIII (3-7): 1, vălătuc din lut ars, groapa nr. G161; 2, fusaiolă din perete de amforă, caroul G-D, adâncimea 0,20 m; 3, fusaiolă din lut ars, caroul nr. 10, adâncimea 0,40); 4, cârlig din fier, *passim*; 5, cutie din gresic, anexa nr. G183; 6-7, cutii din gresic, caroul 7-B.

Gropile în formă de prismă (nr. G176) sunt de dimensiuni mari, cu diametrele de 2,40-1,38 m și adâncimea de 2,00 m.

Umplutura gropilor era alcătuită din sol de culoare neagră, degresat uneori cu bucăți de lut ars și cărbune. Inventarul gropilor este sărăcăcios. În gropi au fost găsite: o aplică din bronz și două căldări de lut (G154), două astragale (G185), o bucată de zgură de fier (G164) și fragmente de ceramică în 13 cazuri (G153, G154, G155, G157, G159, G164, G176, G178, G179, G185, G187, G190 și G198). În 3 gropi (G163, G200, G201) inventarul arheologic lipsea.

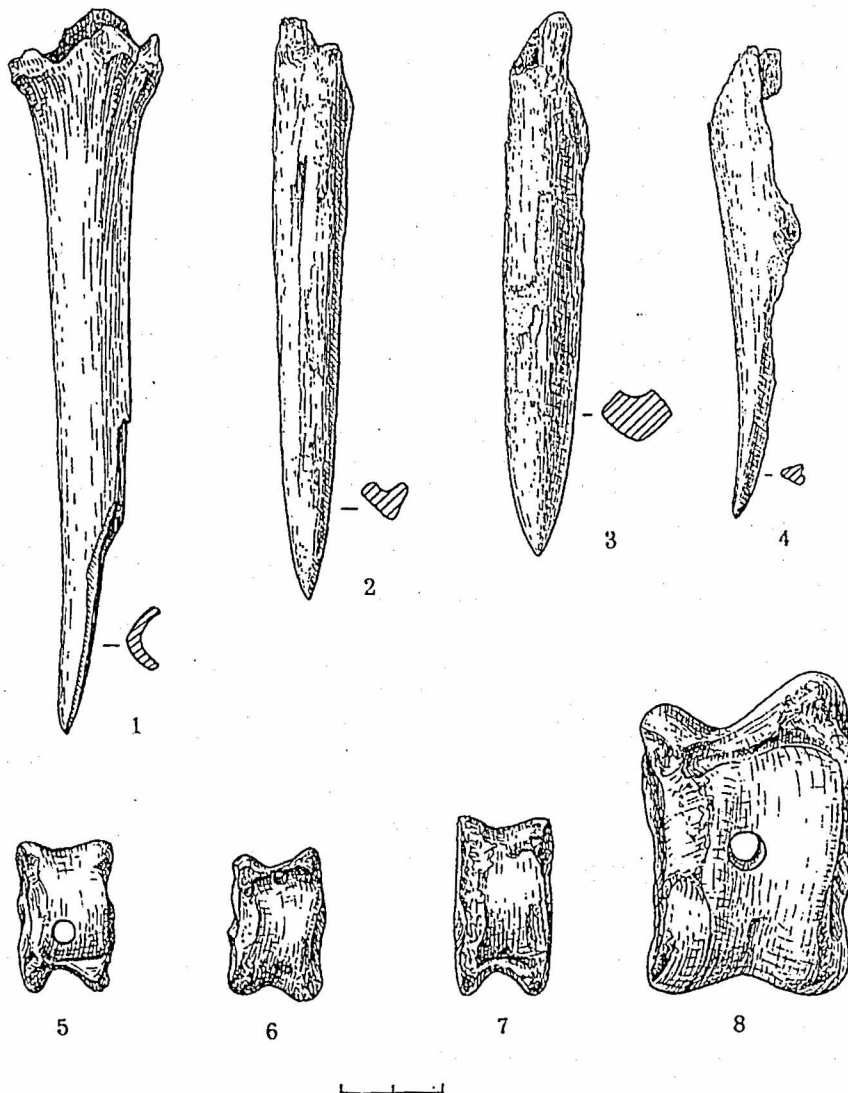

Fig. 17. Obiecte din os, secolle IX-XIII (1-6) și X-XIII (7-8): 1-4, străpungători (1, caroul 7 - D, adâncimea de 0,60 m; 2, locuința nr G197; 3-4, - locuința nr. G166); 5-8, astragale (5-6, locuințele nr. G197, G166 și 7-8, groapa nr. G185).

Groapa nr. G153 (fig. 12/1). A fost descoperită la adâncimea de 0,56 m. Avea o formă cilindrică cu diametrul de 1,32 m și adâncimea de 0,90 m. Umplutura era formată numai din cernoziom. Au fost depistate 2 oase de animale și 3 fragmente de ceramică medievală timpurie lucrată la roată (2 pereți și un fund). Ceramica conținea ca degresant nisip. Pereții erau ornamentați cu incizii orizontale monoliniare.

Groapa nr. G154 (fig. 12/9). A fost depistată la adâncimea de 0,55-0,60 m. Avea o formă tronconică cu diametrele gurii de 1,45 x 1,35 m, ale fundului de 1,92 x 1,90 m și cu adâncimea de 1,58 m. Umplutura era din cernoziom cu resturi organice putrezite și bucăți de cărbune. La fundul gropii era o aglomerație de oase de

animale, deasupra cărora au fost depistate: o aplică din bronz (fig. 18/1), două căldări din lut (fig. 18/2,3) și 178 fragmente de ceramică de la alte vase mediavale timpurii lucrate la roată (secolele X-XII).

1. *Aplica*. Este lucrată prin metoda turnării. Are o formă pătrată și în secțiune este concavă. Pe suprafața aplicii este imprimat un ornament în formă de floare cu patru petale. În partea opusă sunt două copci rupte. În părțile laterale are două găuri. Dimensiunile aplicii sunt de 3,2 x 3,2 cm și grosimea de 0,15 cm. Obiecte de o formă similară, dar de dimensiuni mai mici, au fost descoperite în locuința nr. H72 de la Hansca¹⁰, datată în secolul X și începutul secolului XI.

2. *Căldarea de lut nr. 1* (fig. 18/2). A fost depistată la fundul gropii nr. G154, printre oasele de animale. Este lucrată la roata olarului din pastă de lut cleios, în amestec cu scoici pisate și vegetație. Suprafața vasului la exterior și în interior este acoperită cu o pojghiță de angobă care în urma arderii a căpătat o culoare cafenie cu pete negre. În secțiune pereții vasului au o culoare neagră. Căldarea are forma unei oale-borcan ovoidale scunde ($H_5:D_3 = 0,70$), cu diametrul maxim în partea superioară a corpului ($H_4:H_5 = 0,68$), gura destul de largă ($D_2:D_3 = 0,86$), iar fundul plat de dimensiuni mijlocii ($D_4:D_3 = 0,61$). Buza vasului, cu o șanțuire pentru capac, este răsfrântă și îngroșată la exterior. La baza buzei, pe gâtul vasului din interior, în două părți opuse sunt modelate câte o lipitură semiovală cu două perforații verticale pentru susținerea mânerului. Marginea exterioară a buzei este ornamentată cu o fâșie de incizii vălurite. Două fâșii similare despărțite de o linie de adâncituri ovale sunt pe gâtul și pe umerii vasului. Mai jos de gât, până la fund, corpul căldării este ornamentat cu incizii orizontale pluriliniare. Dimensiunile vasului: $D_1 = 23,5$ cm; $D_2 = 21,2$ cm; $D_3 = 24,8$ cm; $D_4 = 15,0$ cm; $H_1 = 20,6$ cm; $H_2 = 3,3$ cm; $H_3 = 5,6$ cm; $H_4 = 11,7$ cm; $H_5 = 17,3$ cm; grosimea buzei = 1,1 cm; grosimea pereților = 0,6 cm; grosimea fundului = 0,7 cm; dimensiunile lipiturilor = 6,7 x 1,0 cm; diametrul perforațiilor = 0,6 cm.

Căldarea de lut nr. 2 (fig. 18/2). A fost depistată lângă căldarea nr. 1. Vasul este lucrat la roata olarului din pastă de lut cleios, în amestec cu scoici pisate și vegetație. Suprafața vasului, la exterior și în interior, era acoperită cu o pojghiță de angobă, care în urma arderii a căpătat o culoare brună. În secțiune pereții sunt de culoare neagră. Căldarea are forma unei oale-borcan, ca un butoi scund ($H_4:D_3 = 0,54$), cu diametrul maxim la mijlocul corpului ($H_4:H_5 = 0,55$), gura destul de largă ($D_2:D_3 = 0,94$) și fundul plat, de dimensiuni mari ($D_4:D_3 = 0,76$).

Buza vasului, cu o șanțuire pentru capac, este răsfrântă spre exterior. La baza buzei, pe gâtul vasului din interior, în două părți opuse, sunt modelate câte o lipitură semiovală cu două perforații verticale pentru susținerea mânerului. Ornamentul, în formă de incizii orizontale monoliniare, este prezent pe tot corpul vasului.

Dimensiunile vasului: $D_1 = 25,7$ cm; $D_2 = 23,1$ cm; $D_3 = 24,5$ cm; $D_4 = 18,5$ cm; $H_1 = 14,6$ cm; $H_2 = 1,4$ cm; $H_3 = 5,9$ cm; $H_4 = 7,3$ cm; $H_5 = 13,2$ cm; grosimea buzei = 0,5 cm; grosimea pereților = 0,6 cm; grosimea fundului = 0,5 cm; dimensiunile lipiturilor = 7,0 x 2,2 cm; dimensiunea perforațiilor = 0,9 cm. Căldări de forma oalei-borcan au fost documentate în așezarea Hansca în anii precedenți și sunt datate în secolul X – începutul secolului XI¹¹.

Printre ceramica fragmentară din groapa nr. G154 deosebim: 1/ ceramică medievală timpurie lucrată cu mâna – 3 fragmente (2 pereți, 1 fund), 2/ ceramică medievală timpurie lucrată la roată – 174 fragmente și 3/ amfore bizantine – 1 fragment de perete.

Ceramica lucrată la roată este reprezentată de 8 buze de la oale-borcane (înclinate – 1, răsfrânte – 2, cu marginea îngroșată – 5), 1 buză verticală de la o strachină, 16 buze cu șanțuire pentru capac de la 7-8 căldări, 130 pereți și 19 funduri. Sunt ornamentate 125 fragmente (incizii orizontale monoliniare – 106, incizii vălurite-orizontale poliniare – 19). Deosebim fragmente care au ca degresanți nisip (52), nisip și calcar (1), scoici și ierburi (pleavă) (107), scoici (1) și ierburi (13).

Aplica și căldările de lut datează groapa nr. G154 în secolul X și la începutul secolului XI.

Groapa nr. G155 (fig. 12/7). A fost depistată la adâncimea de 0,60 m. Avea o formă tronconică, cu diametrele gurii de 1,06 x 0,85 m, iar ale fundului de 1,80 x 1,76 m și adâncimea de 1,48 m. Cernoziomul alcătuia umplutura gropii. Au fost depistate 2 fragmente de ceramică geto-dacă (o buză de strachină, un suport), un perete de la o

¹⁰ Gh. Postică, *Românii din Codrii Moldovei*, p.94-95, fig. 53/9,10.

¹¹ Gh. Postică, *op.cit.*, p. 40-42, fig. 28/1-6.

amforă antică și 3 fragmente de ceramică medievală timpurie lucrată la roată. Ceramica medievală (pereți) conținea nisip ca degresant. Un fragment este ornamentat cu incizii orizontale poliliniare suprapuse de striuri verticale.

Groapa nr. G157 (fig. 12/5). A fost depistată la adâncimea de 0,45-0,50 m. Avea o formă tronconică cu diametrele gurii de 1,04 x 0,98 m, ale fundului de 1,40 x 1,30 m și adâncimea de 1,05 m. Groapa suprapunea parțial locuința nr. G166 din secolele VIII-IX. Umplutura era din cernoziom amestecat cu lut. Au fost depistate 48 de fragmente ceramice împărțite în: 1. Ceramică geto-dacă (2 fragmente de pereți); 2. Ceramică medievală timpurie lucrată cu mâna (9 fragmente: o buză, 6 de la pereți și 2 funduri); 3. Ceramică medievală timpurie lucrată la roată (37 de fragmente: 4 buze răsfrânte – 2, cu șanțuire – 2; 28 de la pereți și 5 de la funduri, dintre care unul cu ștampilă (fig. 19/4). Sunt ornamentate 23 de fragmente (incizii vălurite orizontale monoliniare – 18 și poliliniare – 5). Deosebim fragmente care au ca degresanți nisip (13) și scoici cu vegetație (24).

Groapa nr. G159 (fig. 12/3). A fost depistată la adâncimea de 0,55 m. Avea o formă cilindrică cu diametrul de 0,95 m și adâncimea de 1,08 m. Umplutura era din cernoziom amestecat cu lut. Au fost depistate 5 fragmente de ceramică medievală timpurie, dintre care două (un perete, un fund) lucrate cu mâna, iar trei (2 pereți și un fund) lucrate la roată. Cele din urmă conțin ca degresant scoici cu vegetație, iar, într-un caz, este ornamentat cu incizii orizontale monoliniare.

Groapa nr. G163 (fig. 12/8). A fost observată la adâncimea de 0,50 m. Avea o formă tronconică, cu diametrele gurii de 1,25 x 1,40 m, ale fundului de 1,75 x 1,80 m și adâncimea de 1,50-1,60 m. Umplutura era din cernoziom. Inventarul arheologic lipsea.

Groapa nr. G164 (fig. 12/2). A fost depistată la adâncimea de 0,30 m. Avea o formă cilindrică, cu diametrul de 1,55 m, iar adâncimea de 0,55 m. Umplutura era un sol lutos întunecat. Au fost depistate 30 de fragmente ceramice, împărțite în: 1. Ceramică geto-dacă (7); 2. Ceramică medievală timpurie lucrată cu mâna (5: 3 pereți și 2 funduri); 3. Ceramică medievală timpurie lucrată la roată (18 fragmente: o buză de la o oală-borcan, 11 pereți și 6 funduri). Zece fragmente ceramice lucrate la roată sunt ornamentate cu incizii vălurite-orizontale monoliniare (9) și pluriliniare (1). Există fragmente care au ca degresant nisip (10) și scoici cu vegetație (8). În groapă a mai fost depistat o bucată de zgură de fier.

Groapa nr. G176 (fig. 15). A fost depistată la adâncimea de 0,30 m. Groapa nr. G176 a întretăiat parțial groapa nr. G172 din perioada geto-dacă. Avea formă de prismă cu dimensiunile de 2,48 x 1,38 m și adâncimea de 1,70-1,96 m. Umplutura era alcătuită dintr-un sol lutos pătat cu negru. Au fost descoperite: 2 fragmente ceramice din epoca târzie a bronzului (un fragment de perete și un mâner), un fund de la un vas medieval timpuriu modelat cu mâna și 4 fragmente de la căldări de lut medievale timpurii lucrate la roată (3 de la pereți și unul de la un fund plat). Fragmentele de căldări conțin ca degresanți scoici și vegetație, iar pereții sunt ornamentați cu incizii orizontale monoliniare.

Groapa nr. G178 (fig. 13/2). A fost descoperită la adâncimea de 0,50 m. Avea o formă tronconică, cu diametrul gurii de 1,05 m, al fundului de 2,00 m și adâncimea de 2,10 m. Umplutura era din cernoziom cu straturi de lut. Au fost depistate 64 de fragmente ceramice, împărțite în: 1. Ceramică geto-dacă (1 fragment de perete); 2. Ceramică medievală timpurie lucrată cu mâna (3 fragmente: 2 de la pereți, un fund); 3. Ceramică medievală timpurie lucrată la roată cu 60 fragmente: 2 de la buze (răsfrântă – 1, cu marginea îngroșată – 1), 47 de la pereți și 11 de la funduri (1 cu ștampilă în formă de cruce) (fig. 19/6). Sunt ornamentate 31 de fragmente ceramice lucrate la roată (incizii vălurite-orizontale monoliniare – 19, poliliniare – 10 și suprapuse vertical – 2). Există fragmente care au ca degresanți nisip (58) și scoici cu vegetație (2). Ceramica nisipoasă are culoarea negricioasă. După compoziție și aspectul său exterior este identică cu ceramica moldovenească timpurie din secolele XIV-XV. După ornament însă, ceramica este similară cu vasele din secolele X-XIII. În acest caz, ceramica din groapa nr. G178, probabil, aparține secolelor XIII-XIV.

Groapa nr. G179 (fig. 13/1). A fost depistată la adâncimea de 0,55 m. Avea o formă tronconică cu diametrul gurii de 1,35 m, al fundului de 1,70 m și adâncimea de 1,10 m. Umplutura era un sol lutos amestecat cu negru. Au fost descoperite un fragment de țevă de lut și 8 fragmente de ceramică medievală timpurie, dintre care 3 de la pereți lucrați cu mâna și 5 fragmente (2 buze răsfrânte, 2 pereți și 1 fund) lucrate la roată. Ceramica din urmă este degresată cu nisip și are ornamentul în formă de incizii orizontale monoliniare (2 fragmente). A fost restaurată o căniță (fig. 19/3), care are o formă tronconică și corpul scund ($H_3:D_3 = 0,68$), diametrul maxim în partea

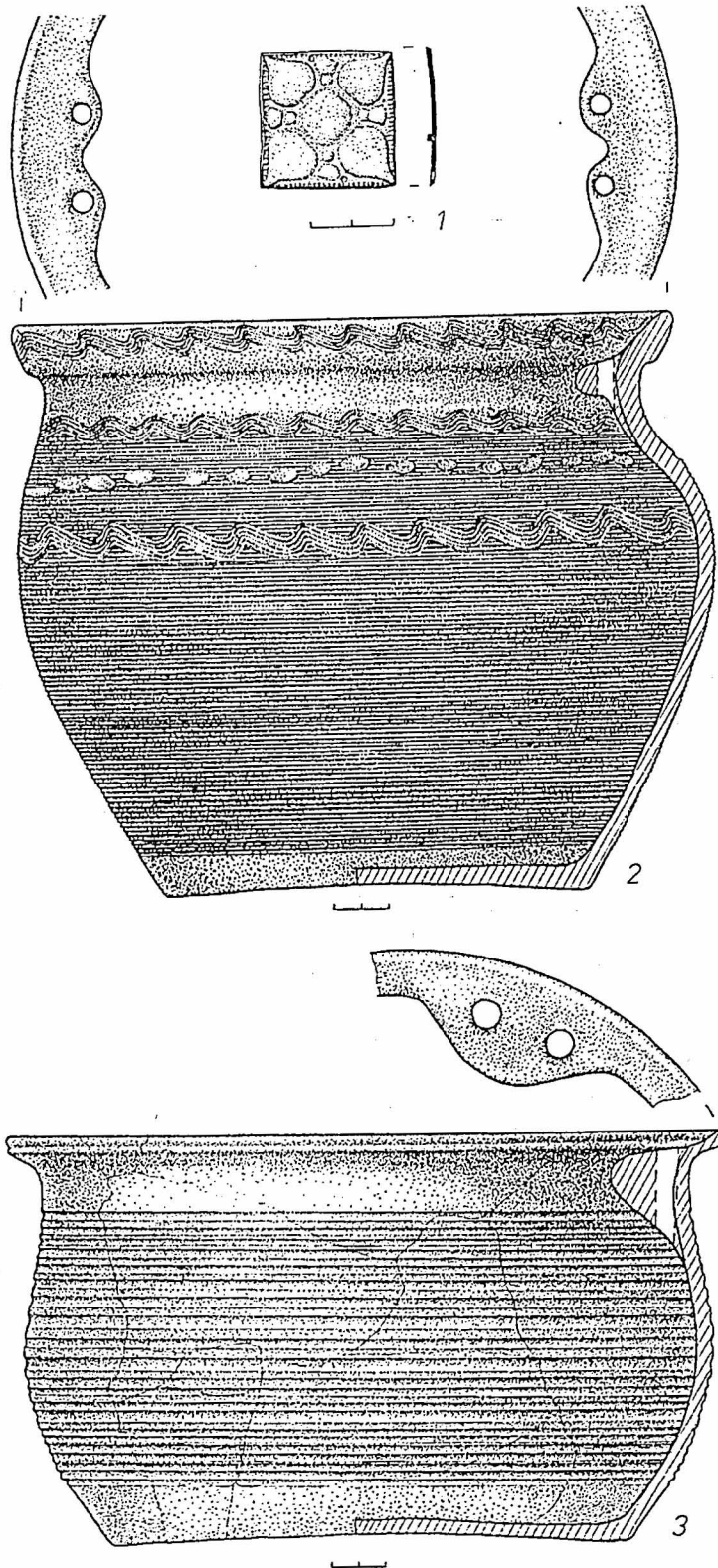

Fig. 18. Căldări din lut (2-3) și aplică din bronz (1) din groapa nr. G154 (secolele X-XI).

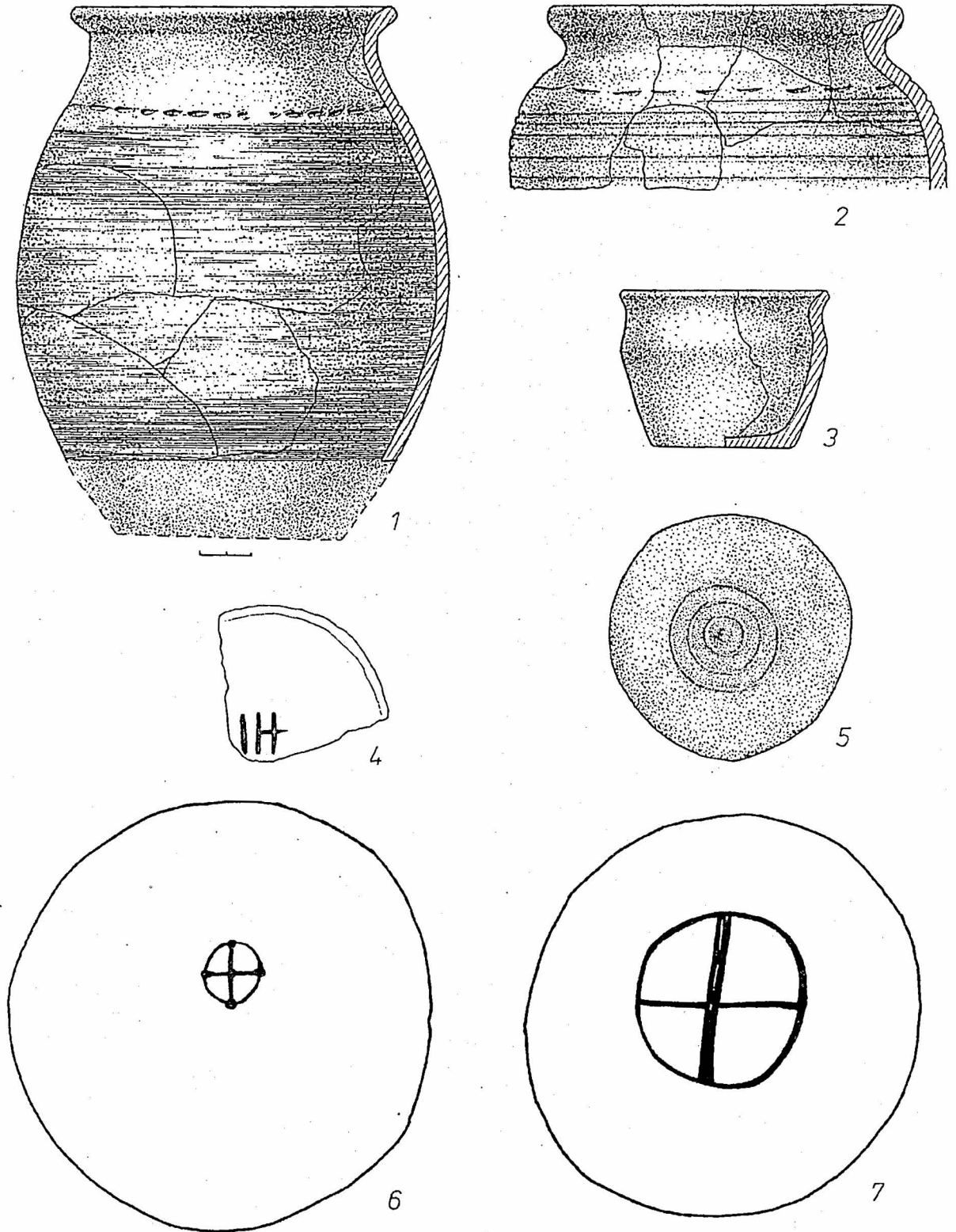

Fig. 19. Ceramică din secolele X-XII: 1, oală-borcan, locuința nr. G175; 2, oalc-borcan, groapa nr. G198; 3, căniță, groapa nr. G179; 4-7, funduri cu ștampile în relief (4-6, gropile nr. G157, G198, G178; 7, locuința nr. G175).

superioară ($H_4:H_5 = 0,72$, gura deschisă larg ($D_2:D_3 = 0,96$) și fundul relativ mare ($D_4:D_3 = 0,70$). Buza căniței este răsfrântă, cu marginea tăiată oblic. Ornamentul lipsește. Culoarea este cenușie, iar suprafața zgrunțuroasă. Dimensiunile căniței sunt: $D_1 = 8$ cm; $D_2 = 7,4$ cm; $D_3 = 7,7$ cm; $D_4 = 5,4$ cm; $H_1 = 6,1$ cm; $H_2 = 0,9$ cm; $H_3 = 1,4$ cm; $H_4 = 3,8$ cm; $H_5 = 5,2$ cm.

Groapa nr. G185 (fig. 4). A fost descoperită la adâncimea de 0,60-0,65 m. Avea o formă tronconică, cu diametrul gurii de 1,36 m, al fundului de 1,90 m și adâncimea de 1,55 m. Groapa întrețeaie locuința nr. G197 din secolele VIII-IX. Umplutura era alcătuită din cernoziom. Au fost depistate un astragal de bovidu cu o perforație (fig. 17/8), un astragal de ovicaprine șlefuit (fig. 17/7), 4 fragmente de ceramică geto-dacă, 3 fragmente de ceramică medievală timpurie lucrată cu mâna, un fragment de ceramică medievală timpurie cenușie-lustruită și 38 de fragmente de ceramică medievală timpurie uzuală, lucrată la roată (3 buze de la oale-borcane, o buză de la o căldare, 26 pereți și 8 funduri). Sunt ornamentate 19 fragmente de ceramică lucrată la roată (incizii orizontale: monoliniare – 10, combinate cu gropițe – 2, poliliniare – 5, poliliniare cu gropițe – 2). Deosebim fragmente degresate cu nisip (21), scoici cu vegetație (15) și vegetație (2).

Groapa nr. G187 (fig. 14). A fost depistată la adâncimea de 0,35. Construcția nr. G187 întretăia gropile nr. G191 și G192 din perioada geto-dacă. Ea avea o formă tronconică cu diametrul gurii de 1,48 m, al fundului de 1,72 m și adâncimea de 1,30 m. În partea de nord-est groapa avea o intrare de acces cu două trepte. Intrarea avea dimensiunile de 1,40 x 0,80 m. Umplutura era formată numai din cernoziom. Au fost depistate 7 fragmente de ceramică geto-dacă (5 pereți, 2 funduri) și 21 de fragmente ceramice medievale timpurii lucrate la roată. Ceramica medievală cuprinde: 3 buze răsfrânte de la oale-borcane, 15 pereți și 3 funduri. Sunt ornamentate 14 fragmente (incizii: vâlrute-orizontale monoliniare – 10, orizontale îmbinate cu gropițe – 2, orizontale pluriliniare – 1, suprapuse cu striuri verticale – 1). Toată ceramica avea ca degresant nisipul.

Groapa nr. G190 (fig. 14). A fost depistată la adâncimea de 0,50 m. Complexul întretăia parțial groapa G191 din perioada geto-dacă. Groapa avea o formă cilindrică cu diametrul de 1,40 m, iar adâncimea de 1,38 m. Umplutura era formată din cernoziom. Au fost descoperite 2 fragmente ceramice din epoca târzie a bronzului (o buză, un perete (?) și 2 fragmente de ceramică medievală timpurie lucrată la roată (o buză verticală cu marginea în formă de brâu, un fragment de perete). Ceramica medievală conține ca degresant nisipul și este ornamentată cu incizii orizontale poliliniare, într-un caz combinate cu un rând de gropițe.

Groapa nr. G198 (fig. 4). A fost descoperită la adâncimea de 0,55 m. Avea o formă cilindrică cu diametrul de 1,28 m și adâncimea de 1,55 m. Umplutura era formată din cernoziom cu bucățele de lut ars și cărbune. Au fost depistate 46 de fragmente ceramice medievale timpurii care se împart în: 1. Ceramică lucrată cu mâna (3 fragmente: un perete, un fund); 2. Ceramică lucrată la roată (43 fragmente: o buză cu șantuire pentru capac (fig. 19/2), 29 de la pereți și 13 de la funduri, dintre care unul cu ștampilă (fig. 19/5). Sunt ornamentate 28 de fragmente (incizii orizontale: monoliniare – 10, poliliniare – 17, și incizii vâlrute-orizontale pluriliniare – 1). Sunt folosiți ca degresanți nisipul (25), scoicile cu vegetație (15) și vegetația (3).

Groapa nr. G200 (fig. 12/4). A fost observată la adâncimea de 0,35 m. Avea o formă cilindrică cu diametrul de 1,65 x 1,55 și adâncimea de 0,65 m. Umplutura era alcătuită din cernoziom. Inventarul lipsea.

Groapa nr. G201 (fig. 12/6). A fost depistată la adâncimea de 0,30 m. Avea o formă tronconică cu diametrele gurii de 1,15 x 1,05 m, ale fundului de 1,50 x 1,30 m și cu adâncimea de 1,54 m. Umplutura era cernoziomul. Au fost găsiți 6 pereți de la vase medievale timpurii lucrate la roată. Ceramica conținea ca degresant nisipul. Două fragmente sunt ornamentate cu incizii orizontale monoliniare.

D. MORMINTELE. La marginea de est a grupului de gropi nr. 2 (dinspre sud) au fost depistate 2 complexe arheologice cu înmormântări de animale (nr. G162, G171) și un complex cu o înmormântare umană (nr. G169). Cele trei înmormântări formau un grup distinct, fiind plasate la distanța de 4 – 6 m una de alta. În toate cazurile aceste complexe reprezentau gropi cilindrice fără inventar arheologic.

Mormântul nr. G162 (fig. 15). Groapa a fost depistată la adâncimea de 0,35-0,40 m. Era cilindrică cu diametrul de 1,50-1,60 m, și adâncimea de 0,95-1,10 m. Umplutura era cernoziomul. Pe fundul gropii, lângă marginea de răsărit, se găsea scheletul unui animal (câine).

Mormântul nr. G171 (fig. 15). Groapa a fost depistată la adâncimea de 0,30-0,40 m. Complexul întretăia gropile geto-dace nr. G172, G173. Era cilindrică cu diametrul de 1,00-0,40 m și adâncimea de 0,80 m. Umplutura era cernoziom. Pe fundul gropii se găsea un schelet de animal (câine).

Mormântul nr. G169 (fig. 15). Groapa a fost depistată la adâncimea de 0,42 m. Ea suprapunea parțial groapa nr. G174. Era cilindrică cu diametrul de 1,46-1,40 m și adâncimea de 1,58 m. Cernoziomul alcătuia umplutura. Pe fundul gropii, lângă peretele de nord, se găsea scheletul unui om. Scheletul era aranjat cu fața în jos și îndreptat cu capul spre sud-est. Craniul era pe tâmpla dreaptă. Măinile erau aranjate sub oasele iliace. Picioarele erau întinse lângă peretele de nord-est formând astfel o curbă îndreptată spre sud-est. Lângă schelet a fost depistat un astragal de bovidu.

GETO-DACIAN AND EARLY MEDIAEVAL REMAINS OF HANSCA (LIMBARI-CĂPRĂRIA) SETTLEMENT

SUMMARY

Materials from north-west section of Hansca (Limbari-Căprăria) settlement belonging to the excavations of 1980 are presented. Remains referring to three cultural levels were found on an area of 570 square metres: I. The Geto-Dacian level (4th-3rd c. B.C.) with 19 garbage pits, two isolated objects and 42 sherds; II. Early mediaeval level from the 8th-9th centuries having two dwellings „semi-pit house” type, 3 artisan’s kilns, an out-house, 6 isolated objects and 164 fragments of hand-made pottery; III. Early mediaeval level of the 10th-13th centuries containing two dwellings of „semi-pit” type, two out-houses, 16 garbage pits, a grave, two buried animals, five isolated objects, two clay buckets, a jar like pot, a little cup and 680 fragments of wheel made pottery.

FIGURE EXPLANATIONS

Fig. 1. The general plan of the archaeological excavations of 1980 from the north-east section of the settlement Hansca (a, complexes from the 4th-3rd c.B.C.; b, complexes from the 8th-10th c. A.D.; c, complexes from the 10th-13th c.A.D.; d, unresearched archaeological complexes; e, the archaeological excavation of 1977).

Fig. 2. Geto-Dacian garbage pits from the 4th-3rd c.B.C. (1 – no. G152, 2 – no.G158, 3 – no.G160, 4 – no.G161, 5 – no.G165, 6 – no. G177, 7 – no. G186, 8 – no. G192, 9 – no. G196).

Fig. 3. Dwelling no.G166 from the 9th c.A.D.

Fig. 4. Dwelling no.G197 from the 9th c. A.D. and the garbage pits no.G185, no.G198 of the 10th-13th c.A.D.

Fig. 5. The workshop no.G147 from the 8th-10th c. A.D.

Fig. 6. The workshop no.G167 from the 8th-10th c.A.D.

Fig. 7. The out-house no.G188 of the 8th-9th c.A.D. and the Geto-Dacian garbage pits (no.G193, no.G194, no.G195).

Fig. 8. The workshop no.G180 of the 8th-10th c.

Fig. 9. Dwelling no. G175 of the 10th-13th c. and the Geto-Dacian garbage pit no.G184.

Fig. 10. The out-house no. G149 of the 10th-13th c.

Fig. 11. The out-house no. G183 from the 10th-13th c. and Geto-Dacian garbage pit no.G182.

Fig. 12. Garbage pits of the 10th-13th A.D.: 1 – no. G153; 2 – no. G164; 3 – no. G159; 4 – no. G200; 5 – no. G157; 6 – no. G201; 7 – no. G155; 8 – no. G163; 9 – no.G154.

Fig. 13. Garbage pits of the 10th-13th c. (1 – no. G179; 2 – no. G178).

Fig. 14. Geto-Dacian garbage pits (no. G191) and early mediaeval ones of the 10th-13th (no. G187; no. G190).

Fig. 15. Geto-Dacian garbage pits of the 4th-3rd c. B.C. (no. G170, G172, G173, G174), an early mediaeval one of the 10th-13rd c. (no. G176) and early mediaeval graves of the 10th-13th c. (no. G169, G162, G171).

Fig. 16. Objects from the 4th-3rd c.B.C. (1-2) and the 10th-13th c. (3-7): 1, a burnt clay wattle from the pit no.G161; 2, a spindle whorl of an amphora, the square G-D and depth of 0.20; 3, a spindle whorl, the square no.10 and the depth of 0.40 m; 4, an iron hook, *passim*; 5, whetstone, *passim*; 6-7, whetstones, the square 7-B.

Fig. 17. Bone objects of the 9th-13th c. (1-6) and 10th-13th c. (7-8): 1-4, piercings (1, the square 7-D, the depth of 0.60 m; 2, the dwelling no. G197; 3-4, the dwelling no. G166); 5-8, astragali (5-6, dwellings no. G197, G166 and 7-8, pit no. G185).

Fig. 18. Clay buckets (2-3) and a bronze application (1) from the pit no. G154 (the 10th-11th c.).

Fig. 19. Pottery of the 10th-12th c: 1, pot from the dwelling no. G175; 2, pot from the pit no. G198; 3, a little mug from the pit no. G179; 4-7, the relief seals on the bottom of the pots (4-6, pits no. G157, G198, G178; 7, dwelling no. G175).