

DESCOPERIRI ARHEOLOGICE PE CURSUL MIJLOCIU AL SIRETULUI

(Sondajele de la Mîndrișca și Răcăciuni, reg. Bacău)

De-a lungul văii Siretului, între confluența Bistriței (la Bacău) și a Trotușului (la Adjud), s-au identificat numeroase stațiuni din epoca primitivă, efectuându-se numai în câteva din ele cercetări sumare. Printre acestea sînt și așezările de la Mîndrișca și Răcăciuni.

Pe porțiunea menționată, de la Bacău în jos, valea Siretului tinde să se strîmteze, atingînd punctul cel mai îngust la Răcăciuni, aproximativ la jumătatea drumului dintre Adjud și Bacău. Malul stîng al rîului se înalță încetul cu încetul, începînd de la Bacău spre Adjud, ajungînd cota maximă, de 322 m, la Homocea în fața Adjudului, cu o diferență de nivel de 200 m față de apa Siretului. Malul înalt și rîpos a oferit locuri prielnice pentru așezările primitive. Dintre acestea mai cunoscute sînt aceea de la Corni, iar ceva mai spre sud de Adjud, pe același mal, așezarea getică de la Poiana. Malul drept al Siretului prezentînd pante mai line, dealuri mai rotunjite și mai puțin înalte, este străbătut de afluenți frecvenți și bogați în ape, în timp ce pe malul opus asemenea afluenți sînt rari și săraci. Așa se explică și frecvența așezărilor vechi, din epoci variate, ce formează un lanț aproape neîntrerupt pe malul drept. Deși acest mal nu prezintă poziții atît de dominante și de greu accesibile ca cel stîng, totuși multe boturi de deal pot oferi locuri avantajoase și din punct de vedere al apărării. Pe asemenea boturi de deal se află, la o distanță de numai 11 km între ele, stațiunile de la Mîndrișca și de la Răcăciuni.

Cercetările din aceste localități, executate în luna iulie a anului 1951, au constat din mici sondaje organizate de conducerea șantierului arheologic al Academiei R. P. Romîne de la Poiana. Cîteva date sumare au fost menționate în raportul preliminar al șantierului Poiana¹, iar materialul rezultat se află la Muzeul Național de Antichități al Institutului de arheologie.

MÎNDRIȘCA

La 1,5 km E de satul Mîndrișca (comuna Valea Seacă, r. Adjud, reg. Bacău), la 350 m E de șoseaua națională Adjud-Bacău și la 150 m V de calea ferată Adjud-

¹ SCIV, III, 1952, p. 211-212.

Bacău, în marginea terasei mijlocii a Siretului, se află dealul Titelca, care se înalță cu cca. 15 m deasupra luncii Siretului. Acest deal, cu aspect de măgură, deși face parte din terasa Siretului, este de formă ovală și are malurile abrupte, fiind mai ușor accesibil în partea de vest. Pe suprafața lui se găsesc numeroase cioburi din epoca bronzului.

Sondajul executat în iulie 1951 a constat dintr-o suprafață de 2×2 m, orientată N—S, săpată pînă la adîncimea de 1,70 m în jumătatea de V a dealului Titelca.

Din punct de vedere stratigrafic, pînă la adîncimea de 0,70 m, sub solul negru vegetal urmează un strat cenușos cu resturi de locuire din epoca bronzului aparținînd culturii Monteoru. Acest strat este suprapus peste un altul castaniu, cu resturi neolitice, îndeosebi precucuteniene, care se pierde treptat în loessul galben.

Materialul. Din cercetările efectuate în cele două strate s-au adunat fragmente ceramice neolitice și mai ales din epoca bronzului. Stratul precucutenian de la Mîndrișca pare a fi destul de sărac.

Ceramica descoperită aparține aproape în întregime fazei Izvoare I 2 — Tripolie A. Nu s-a putut reconstitui nici un profil de vas.

În ceea ce privește tehnica pastei, ceramica precucuteniană de la Mîndrișca este lucrată dintr-un lut cenușiu închis, destul de fin și fără impurități, conținînd rareori cioburi pisate. Arderea este uneori incompletă, ceea ce se observă mai ales în jumătatea interioară a peretelui vasului. Culoarea exterioară a vaselor variază de la cenușiu-roșietic la roșu deschis.

Pentru a pune în valoare fragmentele de aici, ne vom referi la exemple analoge găsite în săpăturile de la Izvoare¹.

Astfel, ca și în săpătura de la Izvoare, s-au găsit cîteva margini de vase cu decorul spiral caracteristic, de incizii liniare ori executat cu dinții de pieptene (fig. 1/1², 1/2³, 1/3⁴, 1/4). Același gen de decor se întîlnește și pe unele fragmente de vase (fig. 1/6⁵, 1/7). Fundurile vaselor au baza ușor concavă (fig. 1/5)⁶.

De la Mîndrișca mai provine și un fragment de vas cu marginea dreaptă, perpendiculară pe umărul proeminent, lucrat dintr-o pastă foarte fină, cenușie în spătură și bine arsă. Atît pasta cît și profilul ne arată că avem de-a face cu un fragment cucutenian propriu-zis, dintr-o fază neprecizată, pictura fiind spălată de ape (fig. 1/8).

Tot din epoca neolitică, fără a se putea preciza însă căreia din culturile de mai sus îi aparțin, mai datează un fragment de vas poros, de mărime mijlocie, cu barbotină și impresiuni verticale de degete (fig. 1/10⁷), precum și o daltă de gresie cenușie, cu suprafețele bine lustruite, din care s-a păstrat numai vîrfurile (fig. 1/9).

Marea majoritate a materialului de la Mîndrișca este reprezentat însă de fragmentele ceramice din epoca bronzului, toate aparținînd culturii Monteoru. Pentru încadrarea tipurilor în cronologia relativă a culturii Monteoru, ne vom

¹ R. Vulpe, *Izvoare, săpăturile din 1936—1948*, București, 1957, p. 60.

² *Ibidem*, p. 68 și fig. 30/8—12.

³ *Ibidem*, p. 67 și fig. 28/1—2.

⁴ *Ibidem*, pp. 89, 93 și fig. 62, 63.

⁵ *Ibidem*, pp. 68, 70 și fig. 36/5, 7; fig. 39/3,5.

⁶ *Ibidem*, pp. 94, 97 și fig. 68/9; fig. 69/4—6.

⁷ *Ibidem*, pp. 213, 216 și fig. 211/1.

referi, pe cât posibil, în cursul descrierii, la corespondențele cu fazele observate stratigrafic și tipologic la Monteoru¹.

Ceramica monteoreană de la Mîndrișca este făcută din lut cenușiu cu cioburi pisate în pastă, care în general este bine arsă. Cioburile sînt în cea mai mare parte de culoare cenușie închisă, unele fiind puțin lustruite pe fața exterioară. Se întîlnește și o specie ceramică de culoare roșie-gălbuie sau brun-gălbuie pe ambele fețe. Această specie este de cele mai multe ori lustruită. La întreg materialul pasta

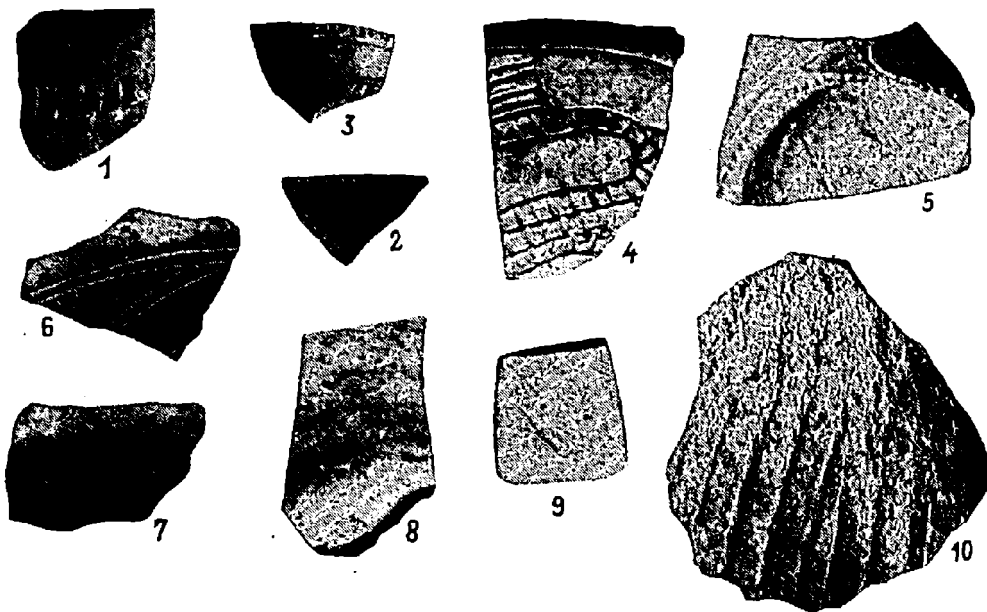

Fig. 1. — Ceramica neolitică de la Mîndrișca.

este consistentă și finețea este în general în funcție de grosimea pereților vasului. Alături de vase din pastă bună și fină, se întîlnesc și fragmente de vase cu pastă mai grosolană și incomplet arsă.

Nu a fost posibilă reconstituirea formelor de vase; ele se pot însă deduce uneori din caracteristica marginilor, torțiilor și a altor fragmente ceramice.

a) *Margini*. Deosebim două categorii principale: a) margini subțiri ușor răsfrînte cu profilul aproape dreptunghiular; b) margini cu buza groasă mai mult sau mai puțin răsfrîntă.

În această din urmă categorie distingem două specii: b_1 , cu buza necrestată și b_2 , cu buza crestată.

Prima categorie este documentată în general prin cești. Semnalăm un fragment de margine din buza căreia pornește o toartă cu șa și prag (fig. 4/12) tipic

¹ Cercetările de la Monteoru nefiind încheiate, s-au publicat pînă acum destul de puține observații. Mai ales săpăturile de după război au dus la determinarea unei ample stratigrafii, care a necesitat divizarea în diverse subfaze a primei împărțiri în Monteoru I și II. Nomenclatura acestei subîmpărțiri a fost dată în funcție de mersul săpăturii și este cu totul provizorie; la încheierea cercetărilor se va proceda, desigur, la o nouă nomenclatură. Pentru o mai ușoară orientare a cititorului, considerăm util să reproducem aici această succesiune de faze, așa cum rezultă din

diversele rapoarte preliminare. De jos în sus: Monteoru Ic₄; Ic₃; Ic₂; Ic₁; Ib; Ia; IIa; IIb. Date asupra caracteristicilor unora din aceste faze se găsesc în rapoartele preliminare publicate de I. Nestor și Eugenia Zaharia: SCIV, I, 1950, p. 53–56; II, 1951, p. 159–168; IV, 1–2, 1953, p. 69–86; VI, 3–4, 1955, p. 497–511. Pentru generalități asupra culturii Monteoru, cf. I. Nestor, *Der Stand der Vorgesellschaftsforschung in Rumänien*, 22. BerRGk, 1933, p. 94–100.

fazei Monteoru Ic₃¹. Alte două fragmente de cești cu marginea răsfrîntă și înălțată în unghi, decorate pe gît, una cu un mic brîu în relief, cealaltă cu două linii incizate în « *Furchenstich* » aparțin tot fazei Ic₃ (fig. 4/5, 7)².

Categoria a doua oferă exemplele cele mai numeroase. Atît subdiviziunea b_1 cît și b_2 se pot clasifica după profilul de răsfrîngere a marginii vasului. Astfel, se întîlnesc variante de la marginile drepte cu buza plană (fig. 5/1) pînă la marginile răsfrînte în forma literei L răsturnate (fig. 5/2, 3, 4, 7, 8, 12), sau a celor prezentînd cantul interior al buzei rotunjit și a căror răsfrîngere este uneori foarte accentuată (fig. 5/5, 6, 9—11, 13, 14). Trebuie să remarcăm că, deși profilele subdiviziunilor b_1 și b_2 nu diferă, fragmentele subdiviziunilor b_2 sînt lucrate dintr-o pastă mai grosolană decît cele din b_1 și deci și profilele lor au contururile mai neregulate. Vasele din subdiviziunea b_2 prezintă deseori, sub buză, un brîu organic, crestat la rîndul lui, unit cu buza printr-o legătură verticală în relief, care, uneori, este și ea crestată (fig. 3/1, 3, 6, 8, 12). Crestăturile sînt executate cu un bețișor. Adîncimea și lățimea lor variază, avînd uneori aspectul unor alveole (fig. 3/3). Mai remarcăm două fragmente de margine de vas, decorate pe buză, unul cu un șir de puncte incizate (fig. 4/2), altul cu crestături în zig-zag (fig. 4/4).

b) *Alte fragmente ceramice.* S-au găsit numeroase fragmente provenind de la gîtul sau pîntecul vaselor, ce se remarcă prin decorul lor: incizii sau incizii combinate cu linii în relief.

Inciziile sînt făcute cu un bețișor ale cărui fibre se pot distinge la examinarea materialului, urmele lor fiind imprimite pe canalul zgîriat în lutul moale înainte de ardere. De cele mai multe ori, incizia este unită cu împunsătura, dînd impresia unei linii întrerupte de praguri. Aceasta este cunoscuta tehnică « *Furchenstich* », care se întîlnește foarte rar la Monteoru³, precum și în așezările din aceeași vreme din nord-estul Munteniei.

Se întîlnesc și cîteva fragmente decorate cu incizii făcute cu un corp ascuțit, poate vîrf de os, tot în tehnica « *Furchenstich* ». În această categorie intră un fragment ornamentat cu benzi, dispuse de o parte și de alta a unor axuri, dînd impresia mai multor ramuri de brad puse alături (fig. 6/2). Alte două fragmente, din pastă prost arsă, sînt decorate cu linii orizontale incizate, spațiul între două linii fiind umplut alternativ cu linii oblice dispuse cruciș și formînd un cîmp de romburi (fig. 6/1, 5). Toate aceste fragmente se pot încadra în faza Ic₃ de la Monteoru⁴.

În alte cazuri, inciziile sînt dispuse uneori în benzi de două sau trei linii formînd zig-zaguri sau unghiuri așezate sub o linie sau bandă de linii orizontale ce marchează gîtul vasului (fig. 6/8, 11, 12, 14), ornamentul incizat fiind așezat desigur, ca și la Monteoru, între gît și corp, formînd un șirag de zig-zaguri⁵.

De multe ori întîlnim cercuri concentrice incizate, reprezentînd cunoscutul simbol solar monteorean, care este specific fazei Ic₃ (fig. 6/26, 28, 31, 32)⁶. Circumferința acestui ornament este sîcșoasă în evidență printr-o incizie în « *Furchenstich* », în timp ce restul cercurilor concentrice este realizat prin incizii fine. Centrul cercurilor este de obicei marcat printr-o alveolă după scrijelirea cercurilor.

¹ SCIV, IV, 1—2, 1951, p. 161.

² *Ibidem.*

³ Informație I. Nestor.

⁴ Informație I. Nestor; asemănarea cu unele motive ale culturii Copofeni poate fi un argument

în plus pentru a vedea contribuția acesteia la geneza culturii Monteoru.

⁵ SCIV, II, 1—2, 1951, p. 161—162.

⁶ SCIV, IV, 1—2, 1953, p. 75.

Un fragment este decorat cu trei alveole așezate între simbolul solar și banda orizontală incizată cu împunsături și unită prin incizii scurte, verticale, cu un mic brâu cu creștături fine (fig. 6/26). Alte cercuri concentrice sînt străbătute diametral de împunsături triunghiulare, dînd imaginea unei ținte de tir (fig. 6/28). Un alt ornament incizat îl formează triunghiurile cu laturile realizate în tehnica « *Furchenstich* » și umplute cu împunsături lunguiețe (fig. 6/3, 10). Acest ornament se găsește și la Monteoru în faza Ic₃¹. Toate aceste ornamente se află în general pe cești sau pe vase cu corpul sferoidal, cu gîtul scurt și marginea puternic trasă în afară, din faza Monteoru Ic₃².

O serie de fragmente de la Mîndrișca prezintă, alături de ornamente incizate, brîie și linii în relief (fig. 6/8, 16, 22, 33). La Monteoru liniile în relief apar încă în faza Ic₃³.

Caracteristicile materialului ceramic confirmă observațiile stratigrafice, care singure ar fi insuficiente să ne dovedească faptul că la Mîndrișca ar fi un singur nivel de locuire monteorean și anume aparținînd fazei Ic₃.

De un aspect mai tardiv sînt trei fragmente, unul decorat cu incizii fine (fig. 6/29), celelalte cu incizii « *Furchenstich* » (fig. 6/15, 20), descoperite la suprafață și a căror prezență va putea fi lămurită pe viitor cu prilejul unei săpături largite.

RĂCĂCIUNI

(r. Bacău, reg. Bacău)

Stațiunea a fost semnalată în 1950 de prof. univ. I. Șandru și asist. univ. D. Blaj de la Facultatea de geografie și geologie din Iași, care, în trecere spre șantierul arheologic de la Poiana, au adus fragmente ceramice de la Mîndrișca și Răcăciuni. Stațiunea a fost recunoscută în 1950 cu ocazia lucrărilor șantierului arheologic Poiana, iar în 1951 s-a efectuat în cadrul acestui șantier un mic sondaj de către Șt. Ștefănescu, Radu Petre și subsemnatul.

Stațiunea principală se află pe dealul numit « Cetățuia »⁴, la cca. 600 m VSV de gara Răcăciuni, pe un promontoriu dominant, desprins din terasa superioară a Siretului, pe malul drept al acestuia. Pîrăul Răcăciuni trece pe la poalele de N ale dealului. Între « Cetățuia » și calea ferată Adjud—Bacău se află cătunul Siliște al comunei Răcăciuni. Stațiunea se află pe un platou de formă oarecum rectangulară, cu suprafața de 100 × 50 m, orientat N—S, înclinat spre N (fig. 2). Acest promontoriu este mărginit de pante mult înclinate spre N și E, legat însă de dealul Delurenilor. Pantele au fost puțin mîncate de torenți. Din vîrf, « Cetățuia » prezintă o vedere întinsă asupra văii Siretului între Adjud și Bacău. Aici este o regiune unde cele două maluri ale Siretului se apropie pînă la cca. 3 km formînd un fel de defileu. Spre S și V, adică în locurile unde « Cetățuia » este accesibilă, se află un șanț semicircular continuu, rezultat dintr-o săpătură artificială antică degenerată de torenți. Șanțul, de formă egală și regulată, are lărgimea de cca. 40—50 m și o adîncime de 5—10 m. Torenții l-au adîncit spre

¹ SCIV, IV, 1—2, 1953 p. 75.

² *Ibidem*; cf. R. Vulpe în raportul săpăturilor de la Poiana, SCIV, III, 1952, p. 197, fig. 6/4; materialul aparținînd fazelor vechi ale acestei culturi,

la MNA, vitrina Monteoru, inv. nr. I 2611, II 6441, II 6442.

³ SCIV, IV, 1—2, 1953, p. 75.

⁴ SCIV, III, 1952, p. 211.

capete, lăsînd la mijloc o șa mai puțin adîncă, lată de cca. 5 m. Dincolo de șanț, spre S, pe cca. 100 m și spre V, pe dealul Chiscău, deasupra marginii de S a cătunului Broșteni, se găsesc cioburi dese, exclusiv monteorene, pe alocuri tot atît de dese ca și pe « Cetățuia ». Spre V, cioburile se găsesc pe o întindere de cca. 200 m, pînă în valea pîrăului Broștenilor. Astfel, « Cetățuia » propriu-zisă, adică promontoriul descris mai sus, nu pare a fi decît « acropolea » unei întinse așezări a culturii Monteoru, constituind un punct strategic de mare importanță, care domină valea îngustă a Siretului din această regiune.



Fig. 2. — Cetățuia de la Răcăciuni; se văd cele două șanțuri de apărare.

La cca. 1 km SV de « Cetățuia », pe culmea Delurenilor, se găsesc de asemenea cioburi exclusiv Monteoru, mai rare însă și răspîndite pe o arie întinsă.

În mijlocul satului Răcăciuni, în partea de V, la 200 m S de biserica satului, se află dealul Pietroasa, la capătul de S al căruia se găsesc rare cioburi, exclusiv monteorene. Dealul, de formă lunguiață, orientat NV—SE, a fost sondat în 1950 pînă la adîncimea de 1 m, neatingîndu-se însă pămîntul viu. Cioburile cele mai dese se găseau pînă la 0,50 m, rărindu-se apoi. În stratul de pămînt galben care începea de la 0,70 m adîncime, mai erau încă fragmente ceramice. De asemenea între 0,30 și 0,50 m s-au întîlnit numeroși chirpici arși. Tot pe acest deal, învățătorul Nicolae Mitrofan din satul Răcăciuni a cules, cu mulți ani în urmă, fragmente ceramice pe care le-a pierdut însă în cursul celui de-al doilea război mondial.

Un alt punct, recunoscut de noi, este dealul Vrabie, situat în marginea de N a Răcăciunilor. Dealul constă din muchia înaltă a terasei din dreapta Siretului, străjuind gura văii Răcăciunilor în simetrie cu « Cetățuia ». La cca. 100 m de cimitirul catolic, s-au găsit pe acest deal rare cioburi cucuteniene. Punctul mai fusese recunoscut, în 1947, de prof. I. Șandru de la Facultatea de geografie și geologie din Iași, care a cules, cu acest prilej, o serie de fragmente ceramice și un topor de cupru, care se află actualmente în colecția Muzeului de istorie a Moldovei.

Sondajul din 1951 s-a efectuat în centrul platoului « Cetățuui ». S-a săpat un șanț dreptunghiular de 4×2 m, orientat N—S și adânc de 1 m. Din punct de vedere stratigrafic, sub un strat de humus de cca. 0,25 m grosime, se află un strat cenușos-brun cu chirpici, de 0,35 m, care se pierde în loess-ul galben natural, ce începe între 0,60 și 0,75 m adâncime. Fragmentele ceramice se răresc după 0,50 m adâncime. La suprafața stratului cenușos-brun, la 0,20 m de la nivelul solului, în partea de N a șanțului (0,50 m de la profilul nordic, 1 m de la profilul

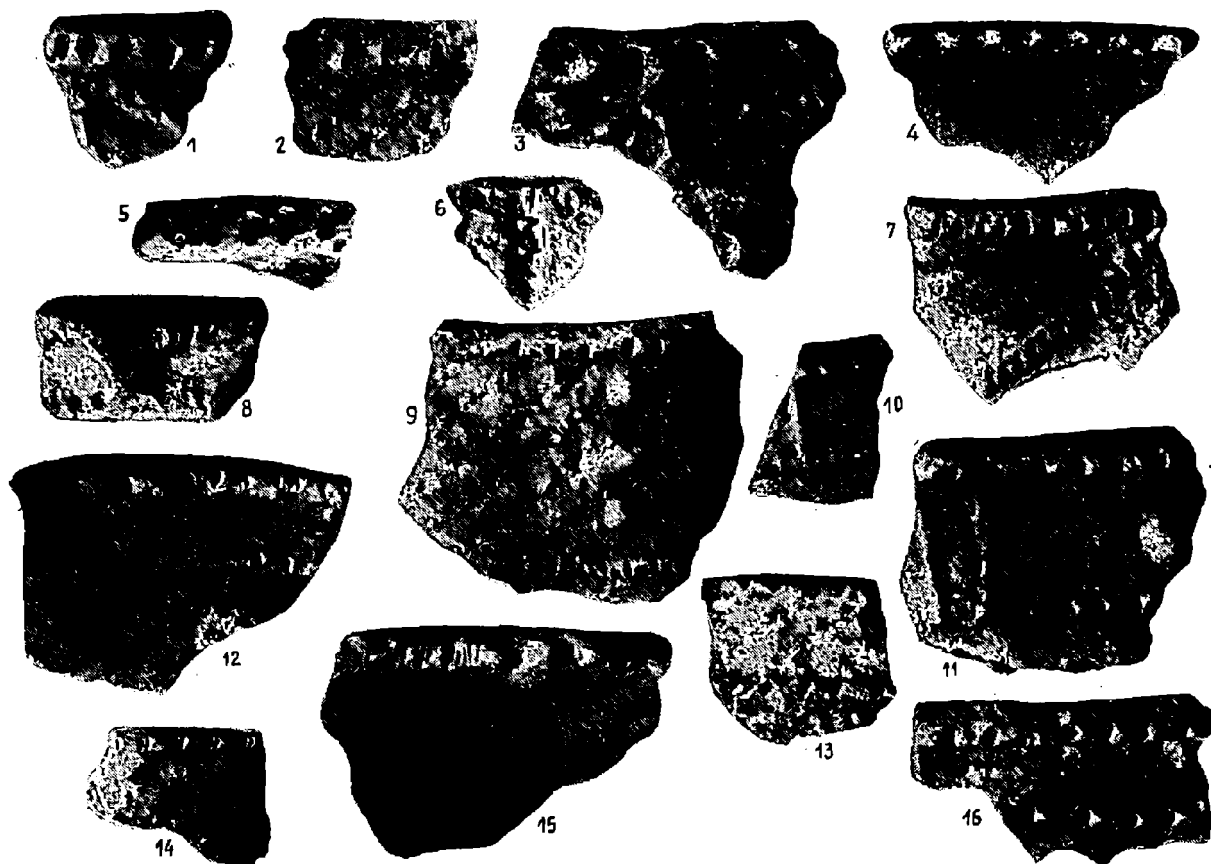

Fig. 3. — Margini de vase de la Mîndrișca și Răcăciuni. Cultura Monteoru, faza Ic₃.

vestic), s-a găsit o vatră rectangulară cu colțurile mult rotunjite, lungă de 0,55 m și lată de 0,50 m, a cărei crustă nu depășea grosimea de 0,03 m. Vatra avea o lipitură calcinată. Sub vatră se afla un strat subțire de pietriș. Deasupra și alături de vatră au fost găsite fragmente dintr-un askos prezentînd urme de ardere secundară (fig. 8). Poziția stratigrafică a vetrei ar indica prezența a două nivele de locuire, fapt care ne-ar confirma și clasificarea tipologică.

Materialul ceramic de pe Cetățuia de la Răcăciuni aparține exclusiv culturii Monteoru. Trebuie subliniat de la început că toate formele de vase și variantele lor de la Mîndrișca se regăsesc la Răcăciuni, unde materialul este mai bogat și mai variat. De aceea, în expunerea ce urmează, nu vom mai descrie cioburile de același tip cu cele de la Mîndrișca, mulțumindu-ne doar să le pomenim. Vom insista numai asupra tipurilor noi.

a) *Forme*. Prezența ceșcuței cu toartă cu șa și prag este atestată printr-o toartă împodobită, pe latul ei, cu linii în relief. Semnalăm de asemenea o toartă

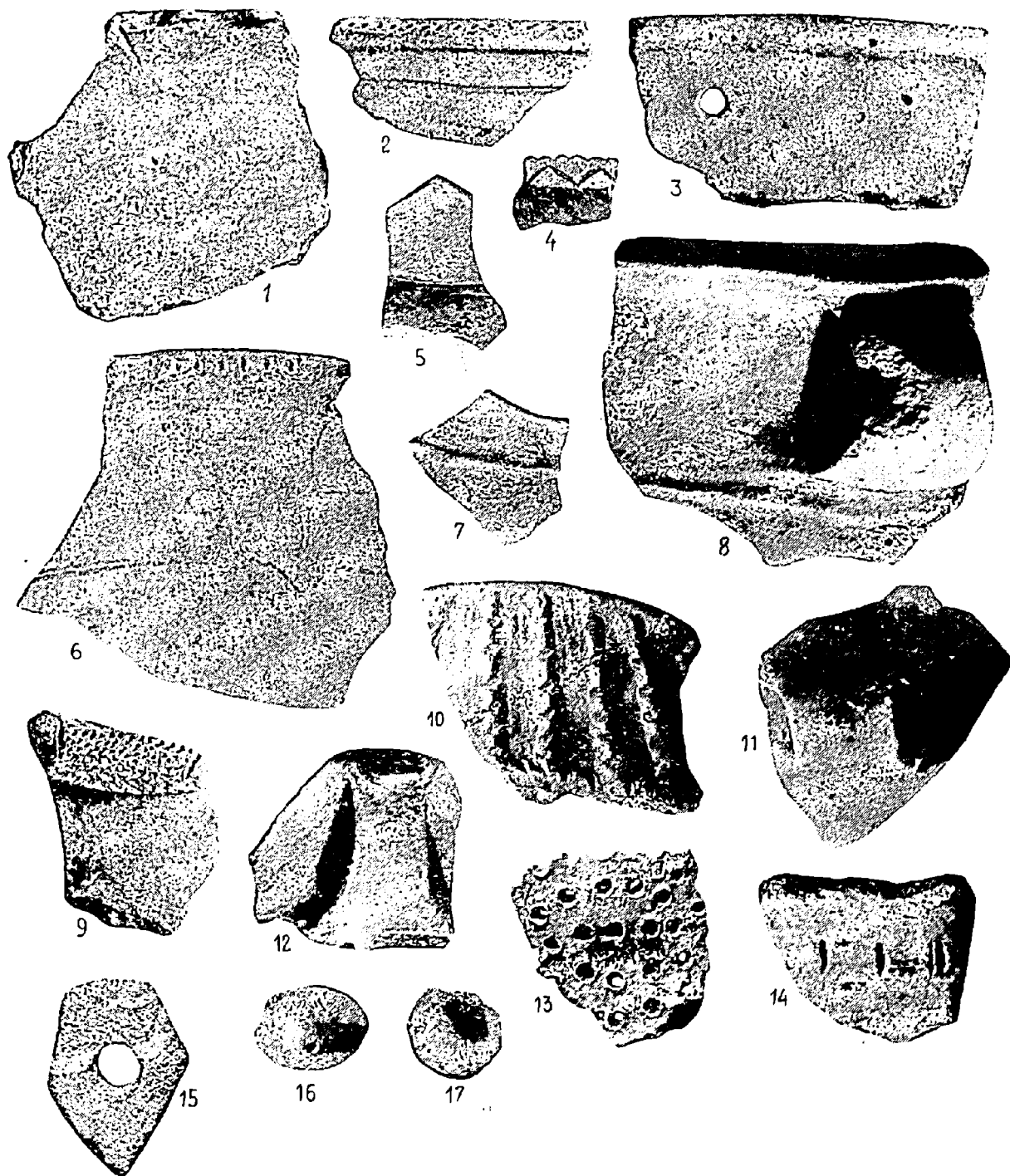

Fig. 4. — Cultura Monteoru, faza Ic₃. Mîndrișca: 4, 5, 7, 12; restul Răcăciuni.

de ceașcă, care, în locul pragului, are o excrescență și pe gîtul căreia se află două linii incizate, sub care se desfășoară un alt ornament, neprecizat (fig. 7/2). Un alt profil provine de la un vas pîntecos, cu corpul probabil sferoidal, gîtul

scurt și marginea răsfrîntă. La baza gîtului se află două linii incizate, sub care sînt cercuri concentrice despărțite prin cîte două linii incizate, verticale. Sub buză se află găuri rotunde în peretele vasului. Buza este decorată cu o linie incizată în zig-zag. Toate aceste incizii sînt în tehnica «*Furchenstich*» (fig. 7/4). Această formă este tipică pentru faza Monteoru Ic₃¹. O serie de fragmente găsite în

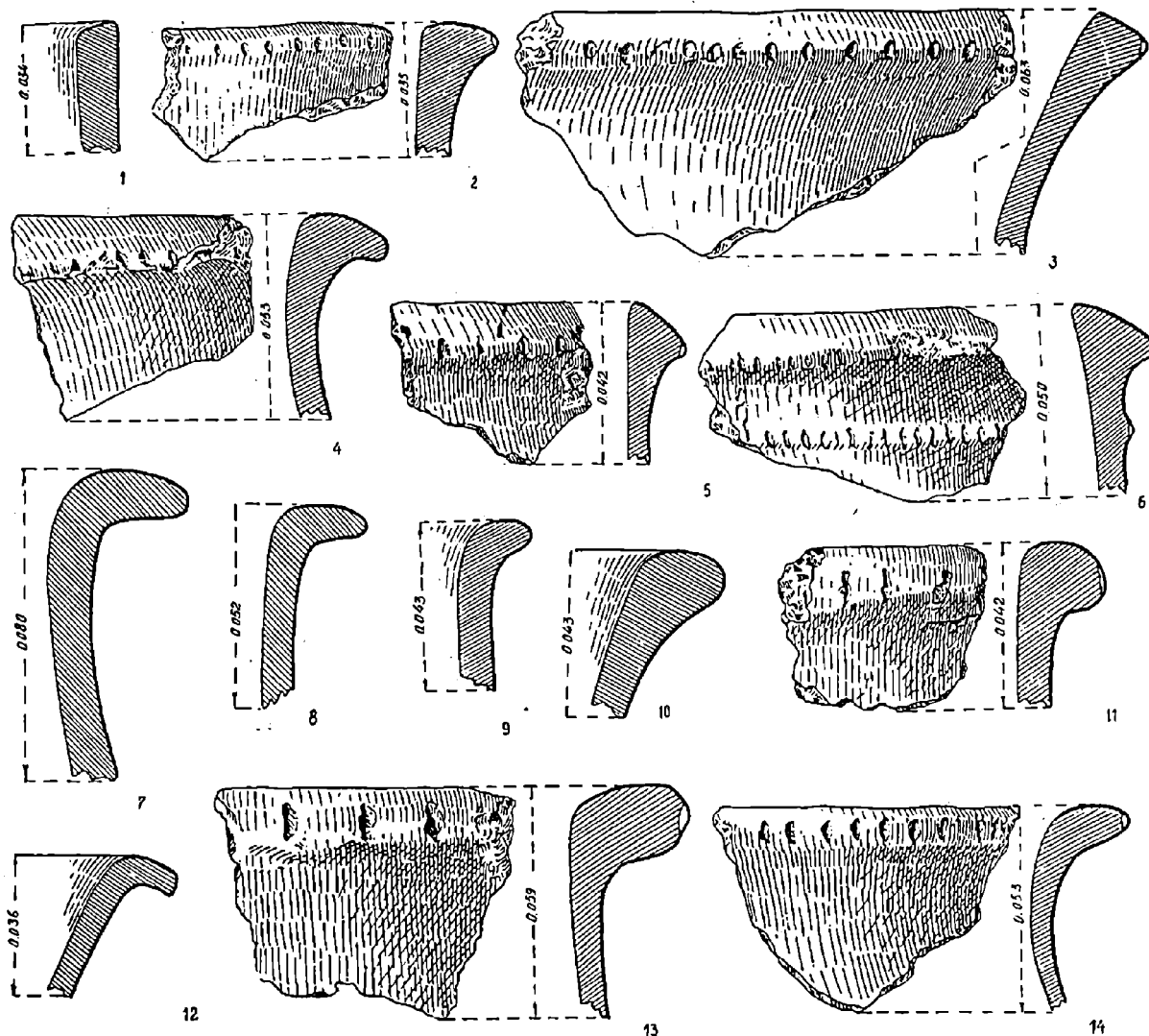

Fig. 5. — Margini de vase de la Mindrișca și Răcăciuni. Cultura Monteoru, faza Ic₃.

jurul vetrei fac parte dintr-un askos. Vasul, inițial cenușiu, a suferit o puternică ardere secundară. Corpul înalt, cilindric, bombat, al vasului era demarcat atât în partea superioară cît și în cea inferioară de cîte un brîu în relief, flancat pe ambele părți de o linie orizontală incizată, care, împreună cu brîul, înconjura vasul. Pe umflătura părții centrale a vasului se aflau plasate simboluri solare, în formă de roată, executate neîngrijit cu un bețișor. Centrul roții este marcat printr-o adîncitură alveolară, din care pornesc în toate direcțiile linii radiale,

¹ SCIV, IV, 1—2, 1953, p. 72 și 81 și fig. 5; cf. și askosul de la Poiana, SCIV, III, 1952, p. 197, fig. 6/1.

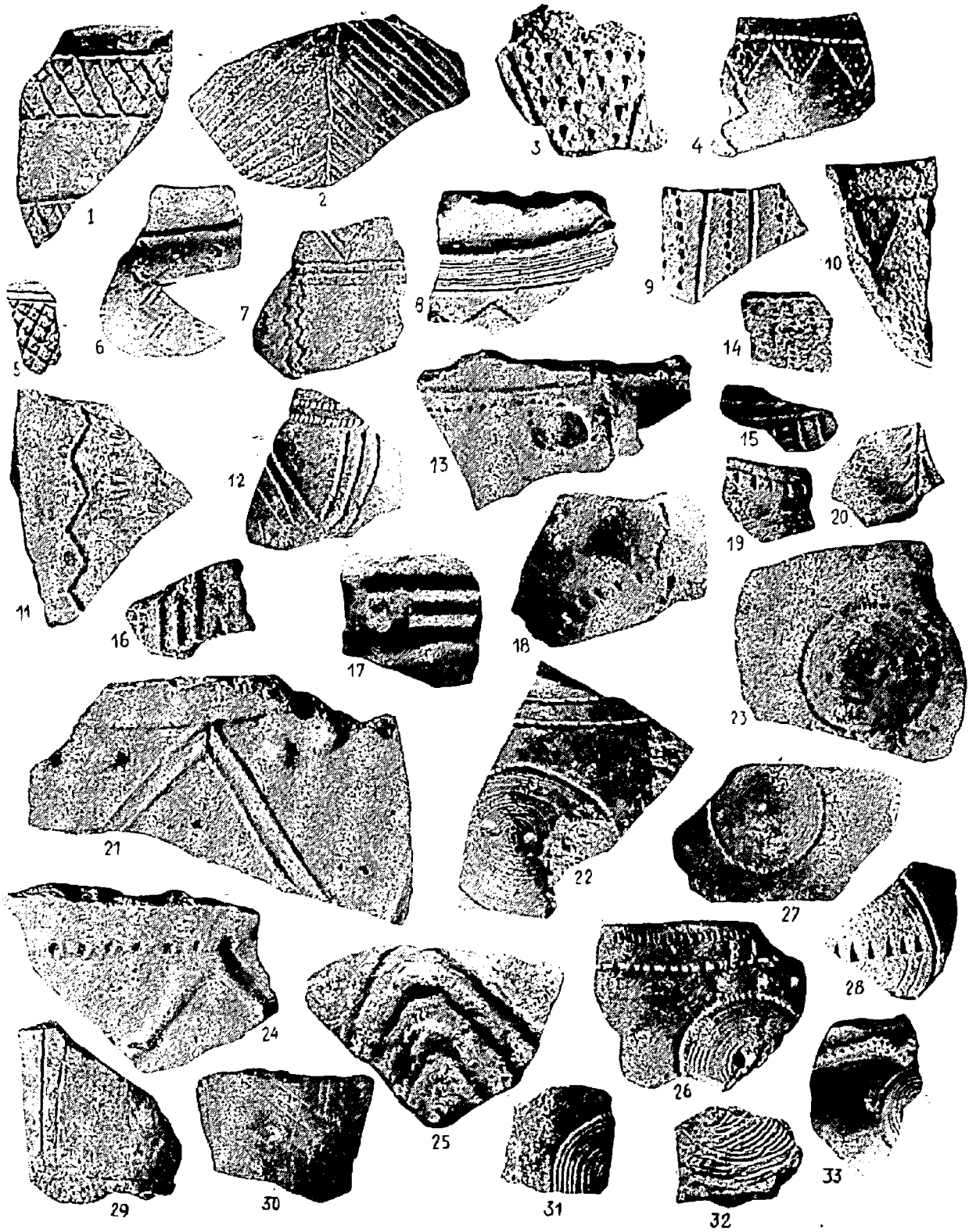

Fig. 6. — Cultura Monteoru; faza Ic₃: 1-8, 9-15, 18, 22, 23, 26-28, 31-33; faza Ic₂: 16, 17, 21, 24, 25. Mîndrișca: 1-3, 5, 8, 10-12, 14-16, 20, 22, 26-29, 31-33; Răcăciuni: 4, 6, 7, 9, 13, 17-19, 21, 23-25, 30.

închise de o circumferință de două cercuri concentrice. Circumferința roții este legată de brîul superior printr-o linie incizată, ceea ce contribuie ca întregul

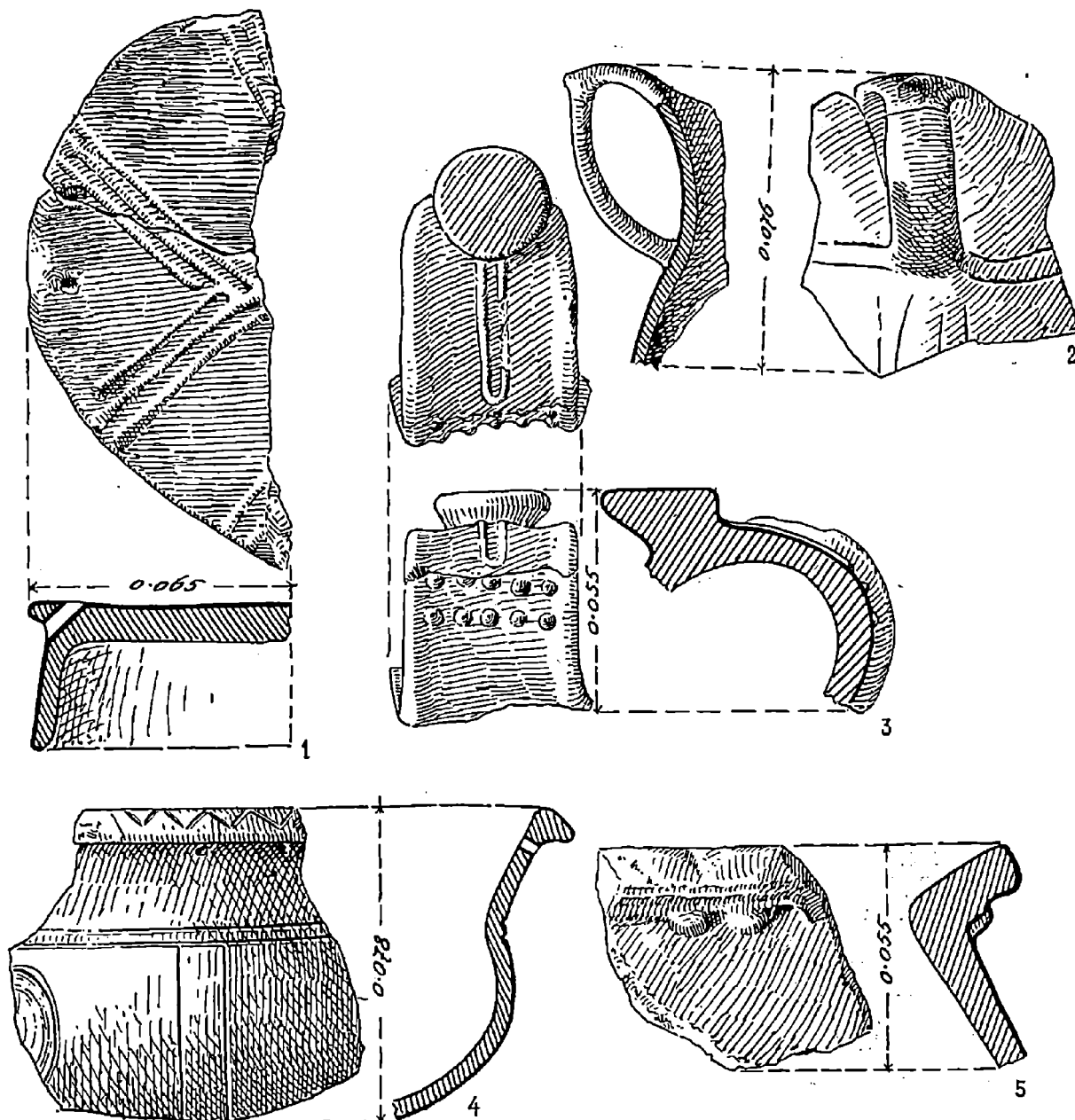

Fig. 7. — Răcăciuni, cultura Monteoru; faza Ic₃: 2, 4, 5; faza Ic₂: 1, 3.

ornament să capete aspectul unor pendule ce atîrnă de brîul superior (fig. 8). Acest ornament reprezintă desigur o variantă locală a obișnuitului simbol solar monteorean, des întîlnit pe vasele din faza Ic₃¹.

b) *Margini*. Marginile vaselor de la Răcăciuni nu se deosebesc de cele de la Mîndrișca decît prin varietatea aceluiași tipuri. Astfel, în subspecia marginilor

¹ SCIV, IV, 1-2, 1953, p. 75.

cu buza crestată, b2, de la Mîndrișca întîlnim un tip cu buza mult răsfrîntă și cu crestături foarte largi, în felul zimților timbrelor poștale (fig. 3/4 și 4/1). Remarcăm un exemplar unde acești zimți alternează cu grupe de incizii verticale, pe muchia din afară a buzei (fig. 3/16). De asemenea, se întîlnesc și linii incizate în zig-zag pe buza vasului (fig. 7/4). Multe fragmente ceramice sînt prevăzute sub buză cu unul sau două briie în relief legate de buză (fig. 6/17),

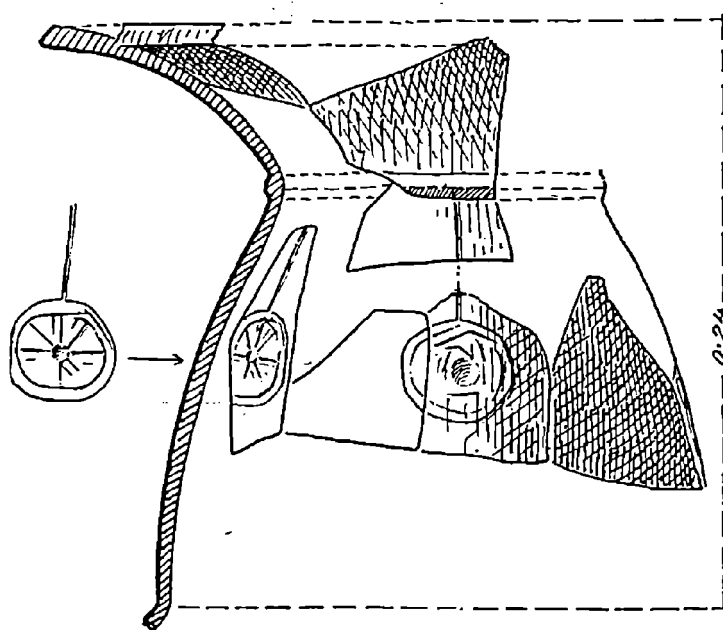

Fig. 8. — Răcăciuni. « Askos » din faza Ic_3 sau Ic_2 a culturii Monteoru.

uneori crestate (fig. 3/7, 3/14 și 4/6). Alteori, se întîlnesc și proeminențe conice dispuse vertical sau orizontal (fig. 3/9, 14). Un alt fragment, cu profilul în formă de L răsturnat, prezintă sub buză două mici boabe în relief (fig. 7/5). Pe un altul întîlnim o fereastră circulară așezată sub buză, ce străbate peretele gros de 0,007 m al vasului (fig. 4/3) și care servește desigur ca loc pentru fixarea vreunui mîner. Un fragment de vas cu marginea înălțată cu buza necrestată, probabil de la un askos, este împodobit cu briie verticale, crestate, ce diverg din curbura marginii vasului (fig. 4/10).

c) *Torți*. În afară de torțile de la ceșcuțele cu șa și prag, semnalăm, ca destul de frecvente, torțile mici tubulare, situate pe pîntecele unor vase mai mari (fig. 4/8, 11). Remarcăm un fragment de toartă tubulară ale cărei capete se continuă prin briie crestate cu puncte. Se observă de asemenea un șir de puncte străbătînd lungul torții (fig. 6/13). Un fragment de toartă, lenticulară în secțiune, prezintă la început, transversal, un dreptunghi incizat umplut cu împunsături (fig. 4/9). S-a găsit un interesant fragment de toartă prevăzut cu un buton teșit, a cărui extremitate discoidală este dispusă oblic pe trunchi. De la baza butonului se dezvoltă, în lungul torții, un ornament în relief aplicat, în forma literei U, cu barele foarte lungi. La capătul acestui ornament se află dispuse, transversal, două șiruri de cîte cinci mici proeminențe în relief, asemănătoare unor nițuri (fig. 7/3). După decor, fragmentul aparține fazei Monteoru Ic_2 .

d) *Funduri*. La Răcăciuni nu s-a găsit decît un singur fragment de fund de vas. Acest fapt este explicabil dacă avem în vedere faptul că multe vase din fazele Monteoru Ic_3 și Ic_2 , cărora le aparține așezarea noastră, au fundul rotund nepronunțat. Fragmentul amintit are circumferința fundului demarcată printr-un șir de împunsături pătrate, din care pornesc spre pereții vasului linii incizate în zig-zag cu « *Furchenstich* » (fig. 6/18), aparținînd desigur fazei Ic_3 ¹.

¹ În mod asemănător este decorat fundul vasului de la Poiana, SCIV, III, 1952, p. 197, fig. 6/4.

e) *Alte fragmente ceramice.* În afară de motivele decorative de la Mîndrișca, remarcăm o serie de variante privind simbolul solar (fig. 6/22, 23, 33). Un astfel de ornament cu cercuri concentrice este străbătut de un șir de alveole, în felul unei ținte de tir (fig. 6/23). Între celelalte ornamente incizate remarcăm numeroase fragmente de cești pe care sînt reprezentate linii în zig-zag, dispuse vertical între buză și o bandă de linii orizontale ce demarchează gîtul vasului sub care se dezvoltă unghiuri sau alte ornamente (fig. 6/7). Într-un alt caz liniile în zig-zag alternează cu cercuri realizate printr-un șir de împunsături (fig. 6/6). Și la Răcăciuni se întîlnește ornamentul constînd din triunghiuri umplute cu împunsături (fig. 6/4). Aproape toate aceste ornamente se întîlnesc și în faza Ic₃ de la Monteoru¹.

O altă grupă de ornamente o reprezintă benzile în relief compuse din două sau trei linii formînd unghiuri (fig. 6/25). În această categorie remarcăm un fragment dintr-un vas mare, cu brîu orizontal, sub care se află o bandă de două linii în relief, formînd un unghi al cărui vîrf este perpendicular pe brîu. De o parte și de alta a vîrfului unghiului, sub brîu, se află două proeminențe mamelone (fig. 6/21). O piesă mai deosebită este reprezentată de un fragment de capac de lut, cilindric. Fundul capacului este decorat cu benzi din cîte trei linii în relief formînd patru unghiuri cu vîrfurile îndreptate spre centrul capacului. Capacul este prevăzut, în fragmentul care se păstrează, cu două găuri ce străpung marginea debordantă a fundului (fig. 7/1). Toate aceste ornamente în relief sînt specifice fazei Ic₂ de la Monteoru².

Unei faze mai tîrzii a culturii Monteoru îi aparțin două fragmente decorate cu incizii simple și fine dintr-o pastă ceva mai prost arsă și cu suprafața exterioară nelustruită. Unul reprezintă o margine de ceașcă decorată cu o serie de linii, dintre care una este flancată de un șir de trăsături scurte (fig. 6/19)³, iar altul prezintă desigur vîrfurile unui triunghi în care laturile nu se îmbucă bine (fig. 6/30). Acest din urmă decor se întîlnește în faza Ia de la Monteoru⁴.

Tot din sondajul de la Răcăciuni mai provine și o toporișcă de piatră șlefuită, plată, de formă pentagonală, perforată în mijloc. Nu este exclus ca această piesă să aparțină unui orizont mai vechi decît cultura Monteoru (fig. 4/15)⁵.

Deși dimensiunile foarte mici ale sondajului nu au permis o diferențiere stratigrafică a stratului monteorean, totuși, tipologic trebuie să constatăm prezența a cel puțin două niveluri, unul aparținînd fazei Monteoru Ic₃, celălalt fazei Ic₂.

★

Din cele arătate pînă aici se pot desprinde cîteva observații generale:

În primul rînd descoperirea stațiunilor de la Mîndrișca și Răcăciuni ne demonstrează cu mai multă convingere că valea Siretului, în porțiunea mijlocie, a reprezentat un ax principal al răspîndirii culturii Monteoru. Stațiunile de la Mîndrișca și Răcăciuni se încadrează într-o salbă întregă de stațiuni monteorene din bazinul mijlociu al Siretului. Deși asemănările tipologice cu așezarea de la

¹ SCIV, IV, 1-2, 1953, p. 75.

² *Ibidem.*

³ Poate aparține și fazei Ic₃ (inf. I. Nestor).

⁴ Informație I. Nestor.

⁵ D. Berciu ne-a comunicat că a văzut o asemenea piesă într-un context Coțofeni.

Monteoru sînt foarte strînse, totuși există destule trăsături care permit a considera stațiunile monteoriene din Moldova de SV ca aparținînd unui facies local. Caracteristica principală a acestui facies este tehnica inciziilor în «*Furchenstich*». O altă observație care se poate face este că această grupă monteoriană se dezvoltă original mai ales în fazele Ic_3 și Ic_2 ale acestei culturi. Cimitirul de la Poiana¹, care aparține unei faze de trecere între fazele I_a și II_a ², precum și alte fragmente monteoriene tîrzii găsite în această arie, nu se dezvoltă pe aceeași linie originală, păstrînd o legătură mai strînsă cu stațiunea de la Monteoru. Sondaje care au adus materiale asemănătoare cu cele de la Mîndrișca și Răcăciuni s-au mai făcut în bazinul mijlociu al Siretului la Perchiu³, Ruginești⁴, Poiana⁵, Corni⁶, Tg. Ocna, (Podei)⁷, Răcăuți (r. Tg. Ocna)⁸, iar recent, elemente asemănătoare au fost semnalate în sud-estul Transilvaniei, la Ciomortan (r. Ciuc)⁹. Acolo ele constituie o grupă care se dezvoltă desigur după dispariția culturii Schneckenberg B, ale cărei elemente nu se găsesc în Moldova. Această zonă corespunde cu limita de N a culturii Monteoru¹⁰. Materialele din epoca de bronz de la Costișa (raionul Buhuși)¹¹, Trușești¹² și Corlăteni în nordul Moldovei¹³ reprezintă o cultură independentă.

Descoperirile din Moldova ne pot ajuta să deslușim unele direcții de dezvoltare ale culturii Monteoru. Aceasta a pătruns spre N, în bazinul Siretului, la începutul fazei Ic_3 . Cele mai vechi elemente monteoriene din Moldova aparțin acestei faze. Cele mai nordice elemente Ic_4 , după cîte se cunoaște, nu depășesc zona Focșani—Panciu. După dispariția culturii Schneckenberg, elemente ale grupei monteoriene din Moldova au pătruns prin pasurile Carpaților răsăriteni, în sud-estul Transilvaniei, în faza Ic_3 , așa cum o arată descoperirile de la Ciomortan. Acolo ele au persistat pînă la apariția culturii Wietenberg.

ALEXANDRU VULPE

¹ Ec. Dunăreanu-Vulpe, în *Dacia*, V—VI, 1953—1956, p. 151 și urm.

² Cimitirul de la Poiana poate fi pus în analogie cu cimitirul IV de la Monteoru, care este datat într-o fază de trecere Ia—IIa (informație Eugenia Zaharia).

³ Radu și Ec. Vulpe, în *Dacia*, III—IV, 1927—1932, p. 157 și urm. Nu s-au putut face observații stratigrafice. În ceea ce ne interesează pe noi, se poate distinge un orizont Monteoru Ic_3 , Ic_2 , la fig. 8/1—7, 10; fig. 9/9, 11—20, fig. 10/1, 9.

⁴ Ec. Dunăreanu-Vulpe, în *Dacia*, VII—VIII, 1937—1940, p. 103 și urm. Aparțin orizontului Monteoru Ic_2 mai ales următoarele: fig. 5/2, 4; fig. 6/1—9 și fig. 7/3. De asemenea fig. 12/1—3.

⁵ R. Vulpe, în *SCIV*, III, 1952, p. 197, fig. 6/1, 4 și p. 210; la Hulești s-au găsit elemente Ic_3 .

⁶ C. Solomon, în *BCMI*, XX, 1927, p. 107 și urm. S-a găsit mai ales material Monteoru Ic_3 în urma sondajului făcut de R. Vulpe: materialul inedit se află la Muzeul Național de Antichități. Remarcăm că nu se întilnesc decît cești cu torți cu buton, ca cea de la Răcăciuni (fig. 7/2); torțile cu prag care apar încă din faza Ic_3 (Mîndrișca, fig. 4/12) nu s-au

găsit. Este posibil să avem de-a face la Corni cu o etapă mai veche a fazei Ic_3 . Din cauza dimensiunilor reduse ale sondajelor noastre, această etapă nu a putut fi separată stratigrafic la Mîndrișca și Răcăciuni.

⁷ Materialul în Muzeul din Piatra Neamț, foarte asemănător cu acela de la Mîndrișca și Răcăciuni.

⁸ Săpături inedite C. Matasă. Materialul rezultat aparține fazei Monteoru Ic_3 .

⁹ Informație I. Nestor și Z. Székely. Se poate paraleliza cu faza Ic_3 de la Monteoru.

¹⁰ Recent a apărut un vas monteorian dintr-o fază mai tîrzie, la Traian, cf. H. Dumitrescu, în *Materiale*, III, 1957, p. 124, fig. 6.

¹¹ Stațiunea a fost sondată de R. Vulpe în 1937. În 1959 s-au inițiat săpături pe scară mai întinsă de către subsemnatul în colaborare cu M. Zamoșteanu de la Muzeul arheologic din Piatra Neamț. Cioburi de tip Costișa au fost strinse de M. Zamoșteanu de la Borlești (Runcu), «*Lutărie*» (P. Neamț) și Bălănești (r. P. Neamț).

¹² M. Petrescu-Dîmbovița, în *SCIV*, IV, 1—2, 1953, p. 35, fig. 22.

¹³ *SCIV*, III, 1952, p. 90, fig. 5.

АРХЕОЛОГИЧЕСКИЕ НАХОДКИ НА СРЕДНЕМ ТЕЧЕНИИ Р. СЕРЕТА (шурфовки в Мындришке и Рэкэчуни, обл. Бакэу)

РЕЗЮМЕ

Прежде всего автор описывает материалы, добытые в процессе небольших шурфовок, проводившихся в 1951 г. на поселениях бронзового века в Мындришке и Рэкэчуни. Оба населенных пункта расположены по среднему течению Серета, между городами Бакэу и Аджуд. Материалы находятся в Национальном музее древностей г. Бухареста.

В Мындришке над докукутенским слоем обнаружен горизонт обитания культуры Монтеору (фаза I C₃) (прим. 9).

В Рэкэчуни заложили шурф в цитадели обширной укрепленной стоянки культуры Монтеору (рис. 2), высоко расположенной в самом узком месте долины Серета. Культурный слой толщиной в 0,35—0,40 м, вероятно, состоит из двух горизонтов культуры Монтеору: фазы I C₃ и I C₂.

В заключение автор описывает поселения, где были найдены материалы указанных фаз культуры Монтеору. Он полагает, что эта культура проникла в Молдову вместе с фазой I C₃ и развилась в начале бронзового века как местный облик, главной характерной чертой которого является врезанный орнамент по технике Furchenstich (см. прим. 30—36).

Начальный период культуры Монтеору еще не был отождествлен в Молдове к северу от долины Бистрицы. Здесь, на севере и западе Молдовы, еще с середины бронзового века развивается новая культурная группа, идентифицированная в 1959 г. при раскопках в Костице (р-н Бухуши) (см. прим. 38). Эта культурная группа свидетельствует о наличии связи с Белополюцкой культурой из западной Подольи и содержит многочисленные элементы, содействовавшие сложению культуры Ноуа.

ОБЪЯСНЕНИЕ РИСУНКОВ

- Рис. 1. — Неолитическая керамика в Мындришке.
 Рис. 2. — Крепость в Рэкэчуни; видны оба защитных рва.
 Рис. 3. — Край сосуда из Мындришки и Рэкэчуни. Культура Монтеору, фаза IC₃.
 Рис. 4. — Культура Монтеору; фаза IC₃. Мындришка: 4, 5, 7, 12; остальное относится к Рэкэчуни.
 Рис. 5. — Край сосудов из Мындришки и Рэкэчуни. Культура Монтеору; фаза IC₃.
 Рис. 6. — Культура Монтеору; фаза IC₃: 1—8, 9—15, 18, 22, 23, 26—28, 31—33; фаза IC₂: 16, 17, 21, 24, 25. Мындришка: 1—3, 5, 8, 10—12, 14—16, 20, 22, 26—29, 31—33; Рэкэчуни: 4, 6, 7, 9, 13, 17—19, 21, 23—25, 30.
 Рис. 7. — Рэкэчуни, культура Монтеору; фаза IC₃: 2, 4, 5; фаза IC₂: 1, 3.
 Рис. 8. — Рэкэчуни. «Аскос» фазы IC₃ или IC₂ культуры Монтеору.

DÉCOUVERTES ARCHÉOLOGIQUES SUR LE COURS MOYEN DU SÉRET

(Sondages de Mîndrişca et de Răcăciuni, rég. de Bacău)

RÉSUMÉ

Le matériel présenté provient des sondages effectués en 1951 dans les stations de l'âge du bronze de Mîndrişca et de Răcăciuni, situées sur le cours moyen du Séret, entre Bacău et Adjud. Il se trouve maintenant au Musée National des Antiquités de Bucarest.

A Mîndrişca on a découvert, au-dessus d'une couche précucuténiennne, un niveau d'habitat appartenant à la civilisation de Monteoru, phase IC₃ (note 9).

Le sondage de Răcăciuni a été pratiqué dans l'acropole d'une vaste station fortifiée appartenant à la civilisation de Monteoru (fig. 2). Cette acropole domine une sorte de défilé de la vallée du Săret. La couche de civilisation de la place, épaisse de 0^m,35—0^m,40, est probablement formée de deux niveaux, appartenant l'un à la phase Monteoru Ic₃, l'autre à la phase Ic₂.

L'auteur énumère les établissements de Moldavie où l'on a trouvé des matériaux appartenant à ces phases de la civilisation de Monteoru. Il en déduit que cette civilisation aurait pénétré en Moldavie avec la phase Ic₃, se développant au début de l'âge du bronze avec un aspect local, dont l'élément le plus caractéristique est la décoration par incisions du type *Furchenstich* (voir notes 30—36).

Les phases primitives de la civilisation de Monteoru n'ont pas encore été découvertes, en Moldavie, au nord de la vallée de la Bistrița. Il est probable que, dans le nord et l'ouest de la Moldavie, un nouveau groupe culturel se développe dès le début de l'âge du bronze. C'est le groupe identifié en 1959 par les fouilles de Costișa, distr. de Buhuși (v. note 38). Il présente des rapports avec l'aspect de Bielopotok de l'ouest de la Podolie et contient un grand nombre des éléments qui ont contribué à la formation de la civilisation de Noua.

EXPLICATION DES FIGURES

- Fig. 1. — Céramique néolithique de Mindrișca.
 Fig. 2. — Station fortifiée de Răcăciuni; on distingue les deux fossés de défense.
 Fig. 3. — Rebords de vases de Mindrișca et de Răcăciuni. Civilisation de Monteoru, phase Ic₃.
 Fig. 4. — Civilisation de Monteoru, phase Ic₃: 4, 5, 7, 12, Mindrișca; le reste, Răcăciuni.
 Fig. 5. — Rebords de vases de Mindrișca et de Răcăciuni. Civilisation de Monteoru, phase Ic₃.
 Fig. 6. — Civilisation de Monteoru: 1—8, 9—15, 18, 22, 23, 26—28, 31—33, phase Ic₃; 16, 17, 21, 24, 25, phase Ic₂. — 1—3, 5, 8, 10—12, 14—16, 20, 22, 26—29, 31—33, Mindrișca; 4, 6, 7, 9, 13, 17—19, 21, 23—25, 30, Răcăciuni.
 Fig. 7. — Răcăciuni, civilisation de Monteoru: 2, 4, 5, phase Ic₃; 1, 3, phase Ic₂.
 Fig. 8. — Răcăciuni. « Askos » de la phase Ic₃ ou Ic₂ de la civilisation de Monteoru.